

C R A F T M A D E
air • light • sound

P.O. Box 1037
650 S. Royal Lane, Suite 100
Coppell, TX 75019

(800) 486-4892
8:00 to 5:00 CST (Central Standard Time)
Toll Free Fax: (877) 304-1728

email: customerservice@craftmade.com
www.craftmade.com

C R A F T M A D E
air • light • sound

P. O. Box 1037
650 S. Royal Lane, Suite 100
Coppell, TX 75019 EE.UU.

(800) 486- 4892
8:00 a 5:00 CST (Hora local central)
Número de fax sin cargo: (877) 304-1728

Correo electrónico:
customerservice@craftmade.com
www.craftmade.com

C R A F T M A D E
air • light • sound

P. O. Box 1037
650 S. Royal Lane, Suite 100
Coppell, TX 75019 EE.UU.

de 8 heures à 17 heures (Heure standard du centre)
Numéro de télécopieur gratuit : (877) 304-1728

Email: customerservice@craftmade.com
www.craftmade.com



Triumph Fan

TR52

C R A F T M A D E
air • light • sound

Read and Save These Safety Precautions

1. Turn off electricity at main switch before wiring or servicing fan in order to avoid possible electrical shock.
2. All wiring must be in accordance with the National Electric Code (ANSI/NFPA 70-1999) and local electrical codes. Electrical installation should be performed by a qualified licensed electrician.
3. After making the wire connections, the wires should be spread apart with the grounded conductor and the equipment-grounding conductor on the one side of the outlet box and the ungrounded conductor on the other side of the outlet box.
4. The splices after being made should be turned upward and pushed carefully up into the outlet box.
5. Conductor of a fan identified as grounded conductor to be connected to grounded conductor of power supply, conductor of a fan identified as ungrounded conductor to be connected to an ungrounded conductor of power supply, conductor of fan identified for equipment grounding to be connected to an equipment-grounding conductor.
6. Fan should not be mounted in an area where it might get wet.
7. To reduce the risk of fire, electric shock or personal injury, mount to outlet box marked "Acceptable for Fan Support" and use mounting screws provide with the outlet box.
8. For safety and best operating results, we recommend that you have a qualified electrician assemble and install your fan.
9. **WARNING:** To reduce the risk of fire or electric shock, do not use this fan with any solid state speed control device.
10. To reduce the risk of personal injury, do not bend the blade brackets when installing the brackets, balancing the blades or cleaning the fan. Do not insert foreign objects in between rotating fan blades.

Before Assembly

1. Make sure that the fan voltage (120) is compatible with your own electrical system.
2. Check to make sure that your carton contains all the parts mentioned in the parts list.

NOTE: When the motor is taken out of carton, please put it in a soft cloth to prevent any damage on the ornamental surface.

CAUTION: Before installing, choose a location for mounting the fan where the blades have at least 7 feet of clearance from all objects and floor. Mount an outlet box to the ceiling or use an existing box.

CAUTION: Do not mount fan to sheet rock or drywall type materials. To insure proper support, use the two #1 wood screws to secure mounting bracket to joist or beam. If the location you choose does not have a suitable support beam, install a 2"X4" brace between ceiling joists to support.

Tools You Need



1. Phillips Screwdriver (included)

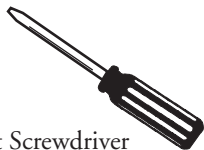

2. Flat Screwdriver



3. Adjustable Wrench



4. Wire Strippers

What You Have

Parts	Qty
1A. Mounting Plate	1
1B. Mounting Bracket	1
2. Down Rod Assembly	1
6" Rods Supplied	
3. Canopy	1
4. Fan Housing & Motor	1
5. Blades (sold separately)	5
6. Glass	1
7. TCS Hand Held Control	1
8. Halogen Bulb	1
9. Hanging Cable	1
10. Flange Cover (Downrod Assembly Only)	1
11. Canopy Decorative Cover (Downrod Assembly Only)	1

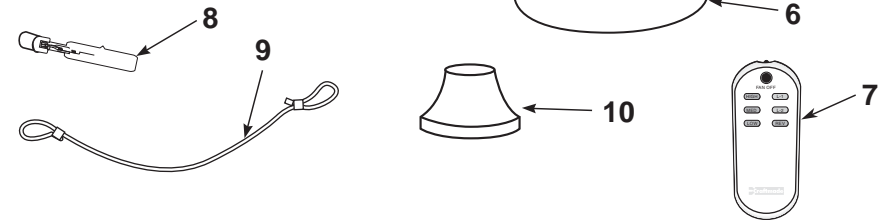

Parts	Qty
S1. Wood Screws and Washers	2
S2. Screws (for Canopy)	4
S3. Bracket Screws & Washers	2
S4. Blade Screw	16
S5. Motor Screw	11
S6. Wire Connectors	3
S7. Safety Bolt & Nut	1
S8. "J" Hook	1
S9. Zip Tie	1

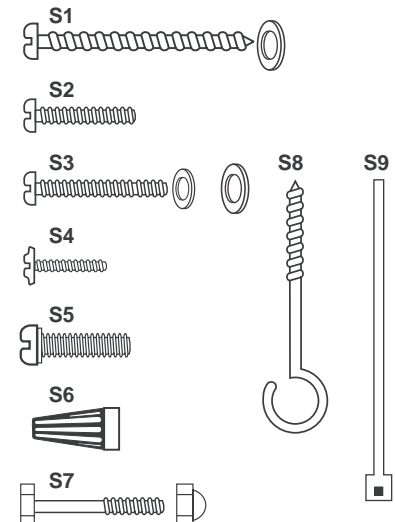

Preparation

! **Important:** When using an existing outlet box, be sure the box is securely attached to the building structure and can support the full weight of the fan. Failure to do so can result in serious injury or death.

A

Step A

Turn off circuit breakers and wall switch to the fan supply line leads.

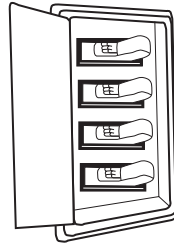

!

Warning: Failure to disconnect power supply prior to installation may result in serious injury or death. To reduce the risk of shock, this fan must be installed with an isolating wall control/switch.

B

Step B

Determine mounting method to use.

- A. Downrod Mount
- B. Angle Mount
Craftmade Part #45AD (see dealer)
- C. Flushmount

IMPORTANT: If using the angle mount method, check to make sure the ceiling angle is not steeper than 35°. Angles greater than 35° will require a 45° angle adapter.

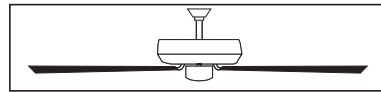

Downrod Installation
(Normal Ceilings)

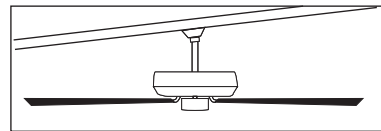

Downrod Installation
(Vaulted Ceilings)

C

Step C

Check to make sure blades are at least 30" from any obstruction. Check downrod length to ensure blades are at least 7' above the floor.

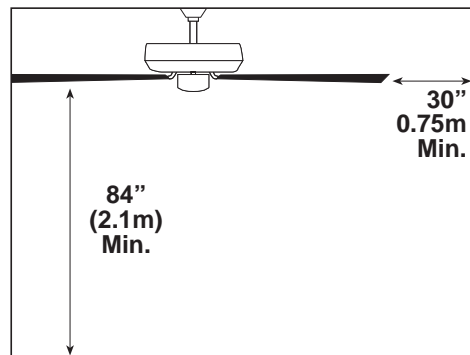

D

Step D - Setting Frequency Switches

The remote control unit is operated by a set of frequency switches and are preset at the factory. The switches are located on the back of the remote control unit and in the top motor housing of the fan on the receiving module. The switches can be set in any position as long as both the wall unit and receiving module switches are set the same. All (RF) modules & Transmitters come from the factory with the dip switches set in the (ON) position. To replace battery, simply push down on tab and slide housing cover off. Snap 9-Volt battery onto wire terminal and replace into remote housing. Slide housing cover back onto remote control unit.

Note: In the event there are multiple remote units in an area, dip switches can be set to different settings so one remote doesn't inadvertently turn on more than one fan.

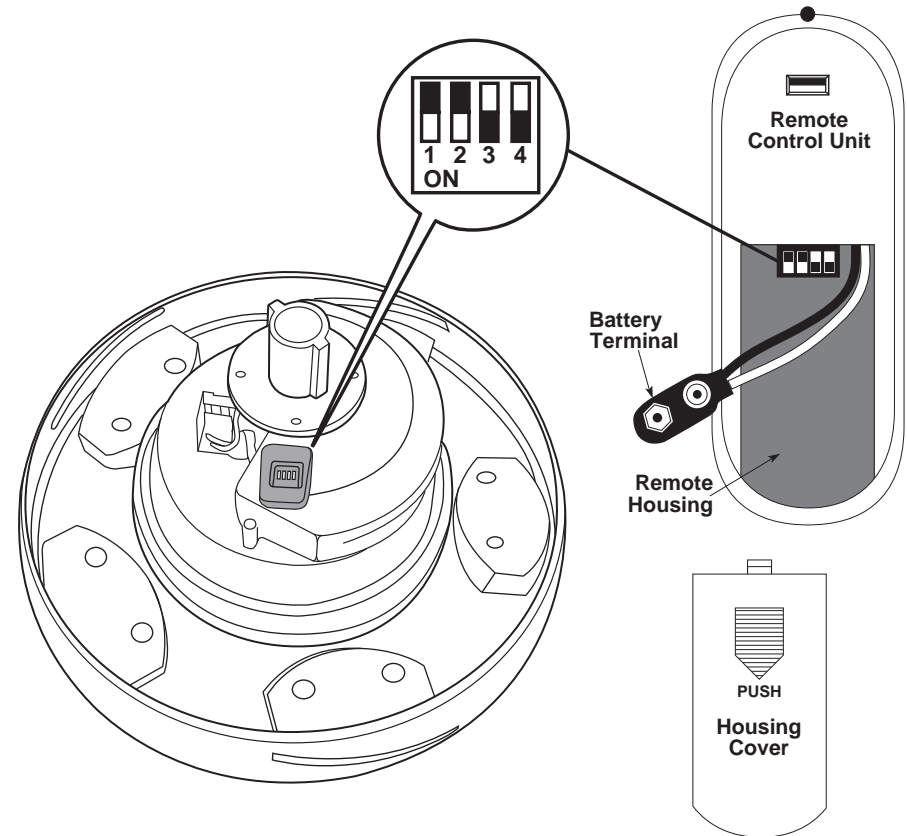

1

Prior to securing Mounting Bracket/Plate, screw "J" Hook (S8) into Ceiling Outlet Box as a secondary support means. Secure Mounting Plate (1A) and Mounting Bracket (1B) to the outlet box (A) by tightening bracket screws & washers (S3) as shown. If not mounting to an Outlet Box, use Wood Screws (S1) and Washers (S1) and mount securely to Ceiling Beam.

NOTE: Do not mount directly to sheet rock or ceiling tile.
NOTE: "J" Hook installation is a Canadian requirement only.

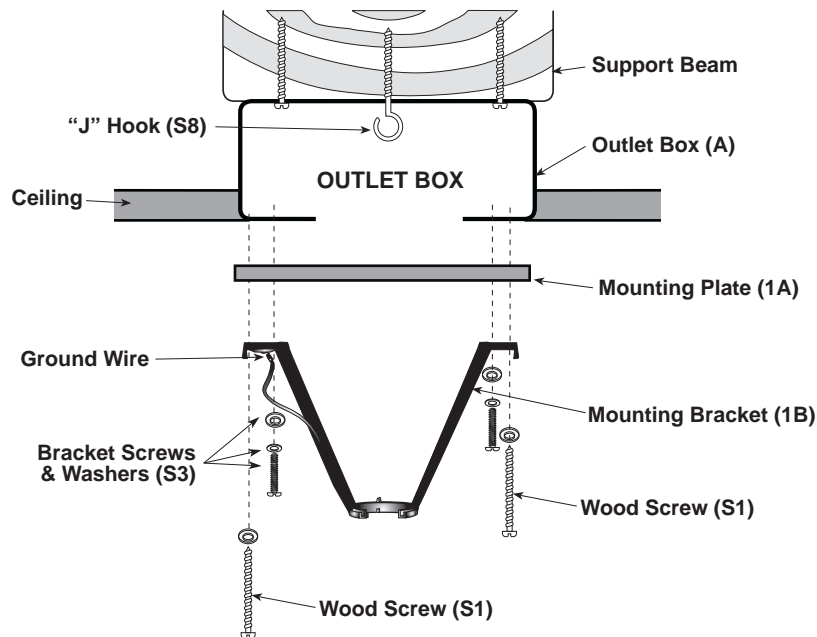

Helpful Hint

Remove fan motor (#4) from inside the box, turn the top foam insert upside down, then lay the fan motor face down into the foam. This will hold the motor housing steady during assembly.

2

Step 2 - Blade Assembly

Take out the four screws in the Top Motor Housing (#4). Save the screws. Raise the Top Motor Housing (#4) off the base (see figure 1). Slide blade (#5) through slot on side of fan. Attach with Blade Screws (S4) as shown in figure 2. Repeat this procedure until all five blades are secured. Tighten firmly. Reattach Antenna wires, then reattach Top Motor Housing (#4).

Figure 1

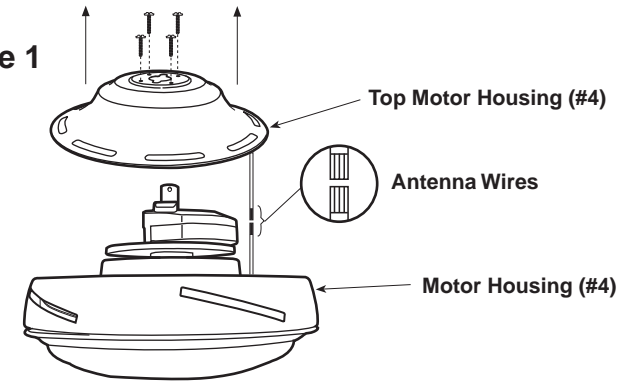
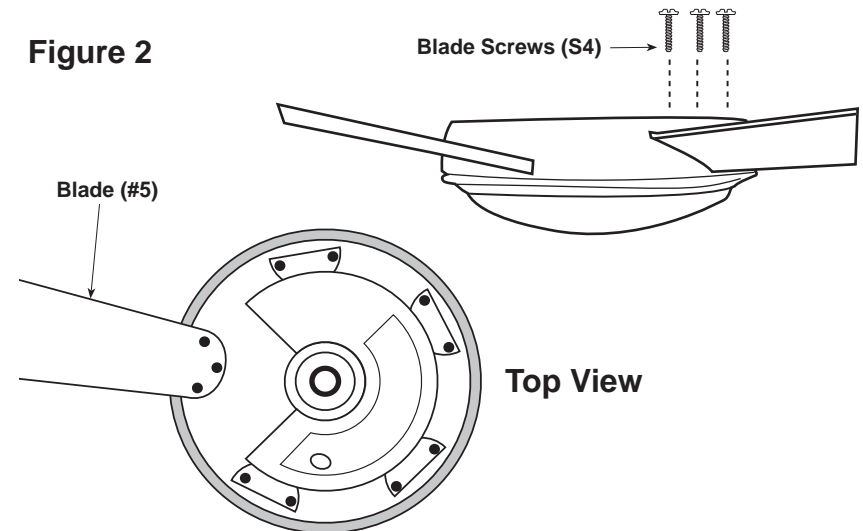

Figure 2



CAUTION: Never hold or lift fan by blades

3 Step 3 - Standard Down Rod Assembly (Steps 3-7)

Locate Downrod Assembly (#2). Loosen Ball Screw on black Hanging Ball to free lock pin. Black Hanging Ball will slide down. Remove Ground Screw and green Ground Wire. Remove Hanging Ball from Downrod and save all parts. Insert fan wires through Downrod. Screw Downrod into top of Fan Motor Housing, being careful that wires are pulled through.

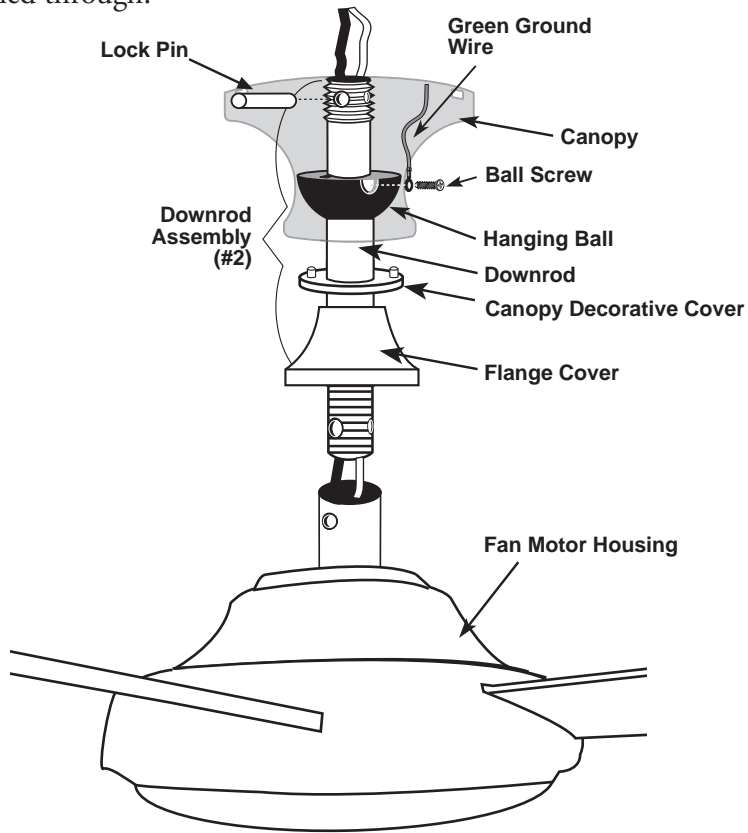

4 Step 4

Position Downrod so the hole in the Downrod aligns with the hole in the Flange Coupling on the Motor. **Insert Safety Bolt (S7) through Coupling and Downrod and attach Nut.** Tighten firmly. Tighten Set Screw "A" against downrod. Place Flange Cover (#10) and Canopy Decorative Cover (#11) and Canopy over Downrod Assembly. Replace Hanging Ball, insert Hanging Pin through Downrod and tighten Set Screw "C" in Hanging Ball into Downrod.

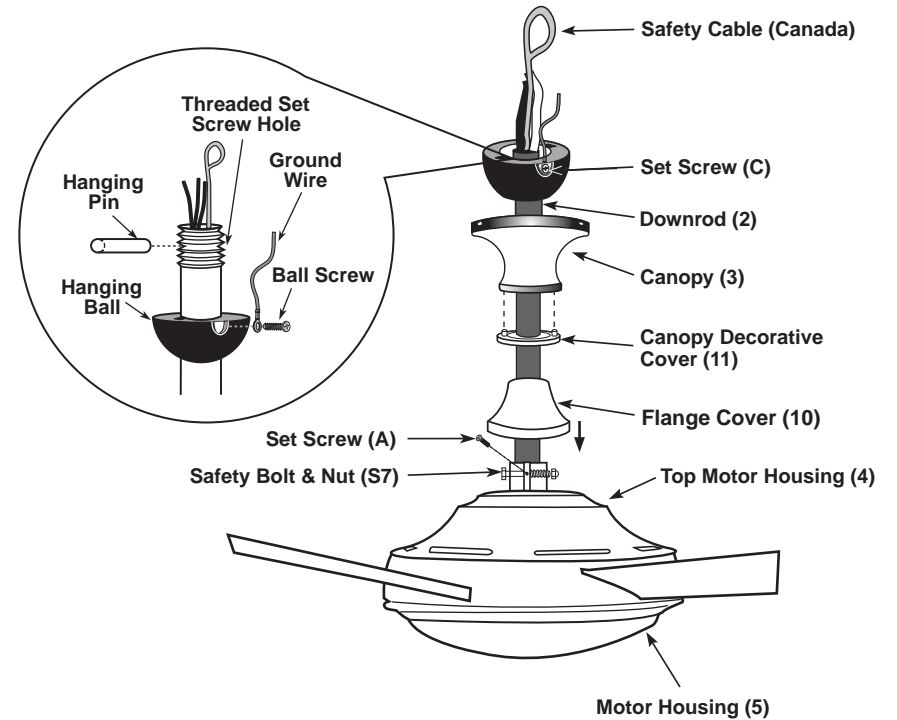

WARNING:

Failure to completely tighten downrod could result in the fan loosening and possibly falling.

IMPORTANT: Black antenna wire must be connected for remote to function.

5

Step 5 - Safety Cable

For added security, attach Safety Cable from fan unit to "J" Hook (S8) in outlet box. Secure by looping zip tie (S9) through Safety Cable and "J" hook. Tighten zip tie securely. Lift fan onto the Mounting Bracket (#1B). Turn housing until Hanging Ball seats itself into Ball Socket (listen for click).

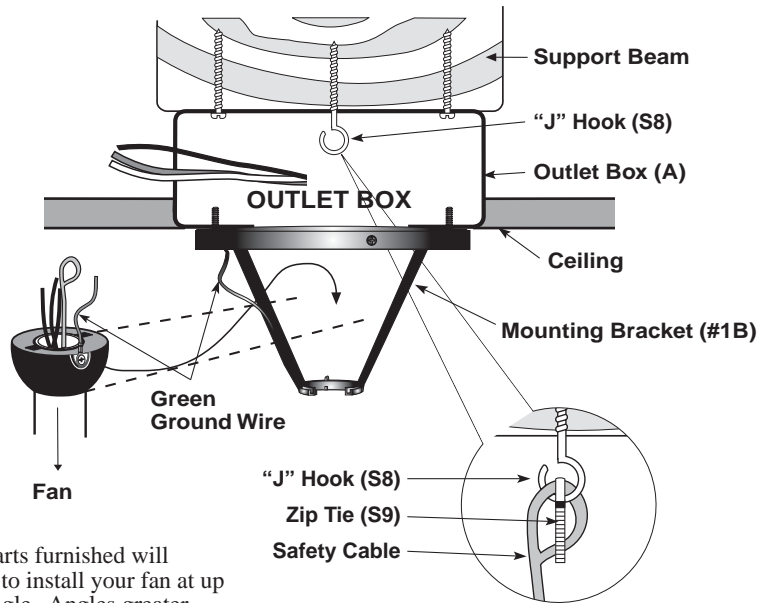

NOTE: Parts furnished will allow you to install your fan at up to a 35° angle. Angles greater than 35° will require a 45° angle adapter (see dealer).

NOTE: "J" Hook installation is a Canadian requirement only.



WARNING: To reduce the risk of fire, electric shock or personal injury, mount so outlet box marked "acceptable for fan support" and use mounting screws provided with the outlet box. Most outlet boxes commonly used for the support of lighting fixtures are not acceptable for fan support and may need to be replaced. Consult a qualified electrician if in doubt.

6

Step 6 - Connecting Wires

1. Connect fan wires to ceiling wires: white fan wire to white outlet wire, black to black and green to green. Wire Connectors (S6) are provided for your convenience.

2. After connections are made, turn splices upward and push carefully into outlet box. Separate black wire on one side of the box, and white and green wires on the other side.

There are 2 colored wires coming from the top of the motor (including ground wire).

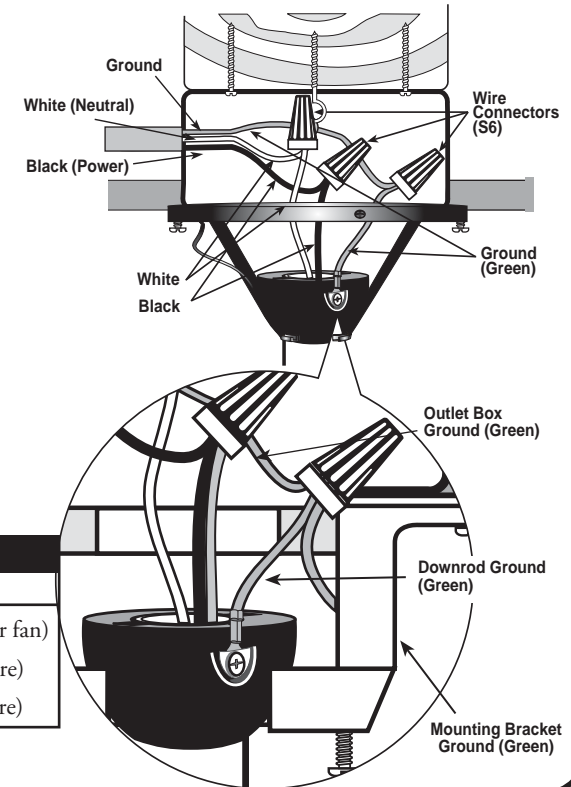

Wire Connections	
Outlet Box	Fan wires
Black	Black (Hot wire for fan)
Green	Green (Ground wire)
White	White (Neutral wire)

7

Step 7 - Attaching Canopy

Attach Canopy (#3) to the Mounting Bracket by placing Screws (S2) into slot in Canopy. Twist clockwise to lock into place. Tighten Screws firmly. Attach Canopy Decorative Cover (11) to the Canopy (3).

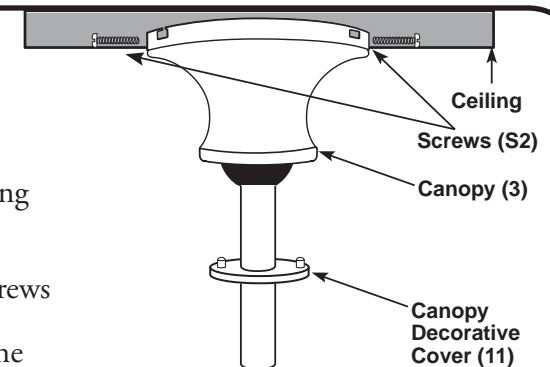

1

Prior to securing Mounting Bracket/Plate, screw "J" Hook (S8) into Ceiling Outlet Box as a secondary support means. Secure mounting Plate (1A) to the outlet box (A) by tightening Bracket Screws & Washers (S3) as shown. If not mounting to an outlet box, use wood screws (S1) and washers (S1) and mount securely to ceiling beam. Be sure at this point to insert Canopy Screws (S2) in bracket.

NOTE: Do not mount directly to sheet rock or ceiling tile.

NOTE: J Hook installation is a Canadian requirement only.

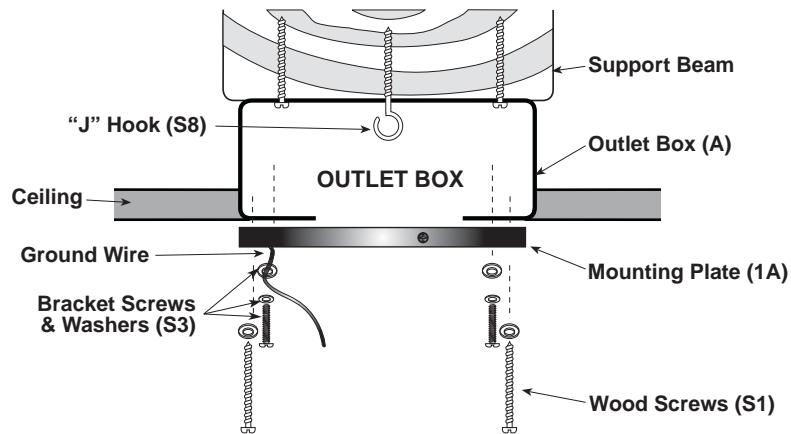

Helpul Hint

Remove fan motor (#4) from inside the box, turn the top foam insert upside down, then lay the fan motor face down into the foam. This will hold the motor housing steady during assembly.

2

Step 2 - Blade Assembly

Take out the four screws in the Top Motor Housing (#4). Save the screws. Raise the Top Motor Housing (#4) off the base (see figure 1). Slide blade (#5) through slot on side of fan. Attach with Blade Screws (S4) as shown in figure 2. Repeat this procedure until all five blades are secured. Tighten firmly. Top Motor Housing will be reattached in following step.

Figure 1

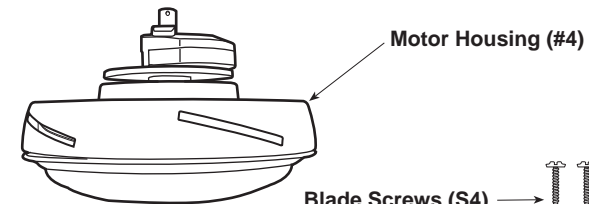
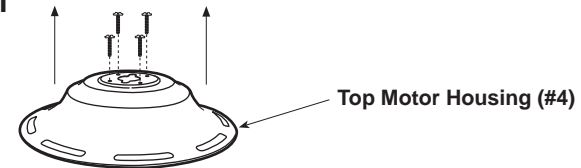
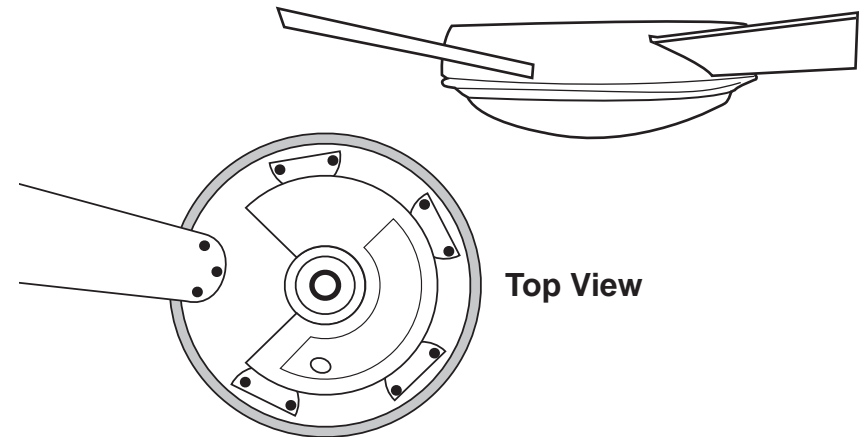

Figure 2



CAUTION: Never hold or lift fan by blades

3

Step 3 - Flushmount Installation

Secure the Hanging Wire by looping it through the Safety Bolt (S7) as shown in Figure 1 and tightening it with the Safety nut. Connect Antenna Wires on Top Motor Housing and Fan Motor housing. Place Top Motor Housing (#4) on motor housing. Attach canopy (#3) to the motor housing by placing screws into holes in canopy. **Tighten screws firmly.**

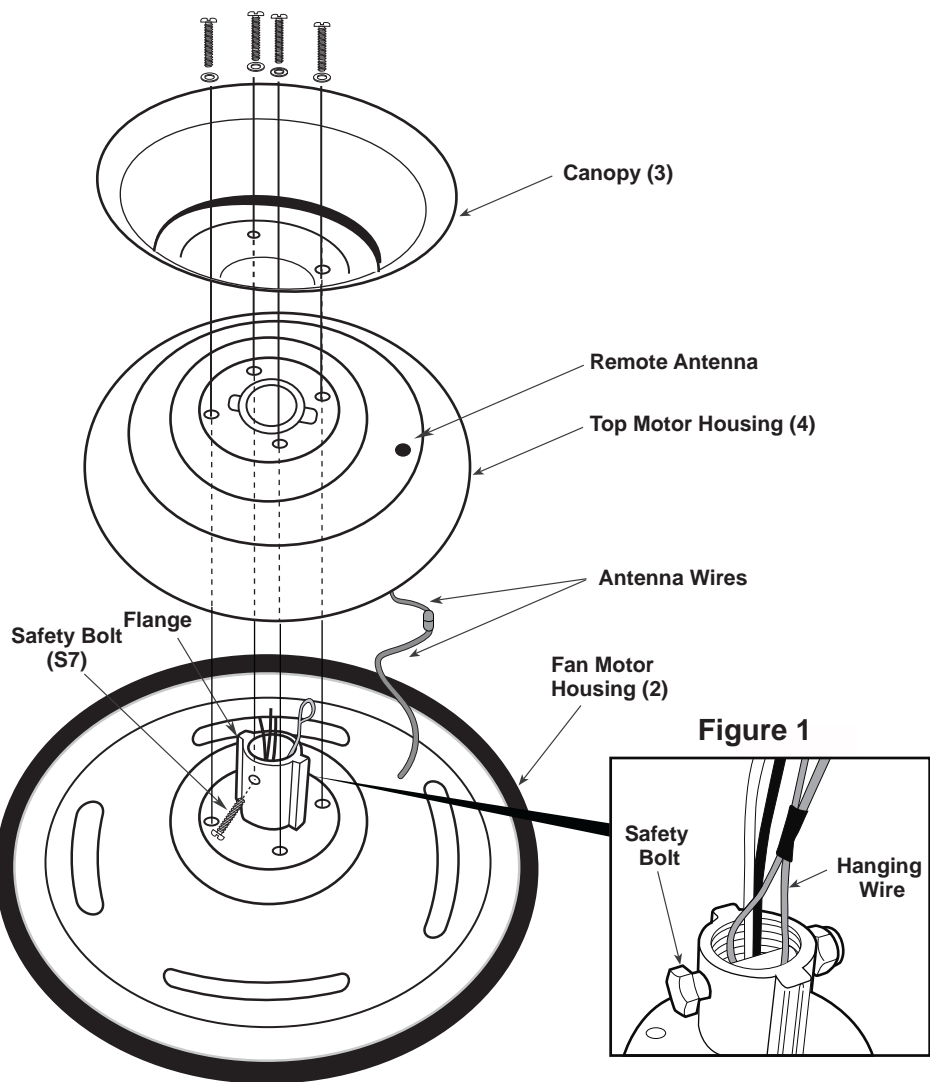
**4**

Step 4 - Attaching Hanging Cable

For added security, attach Hanging Cable from fan unit to "Mounting Plate "J" Hook. Secure by looping Zip Tie (S9) through the Hanging Cable and "J" Hook. Tighten Zip Tie securely. Thread 2 of the Canopy Screws into the mounting plate. These will be used to attach the Canopy (Shown in Step 8)

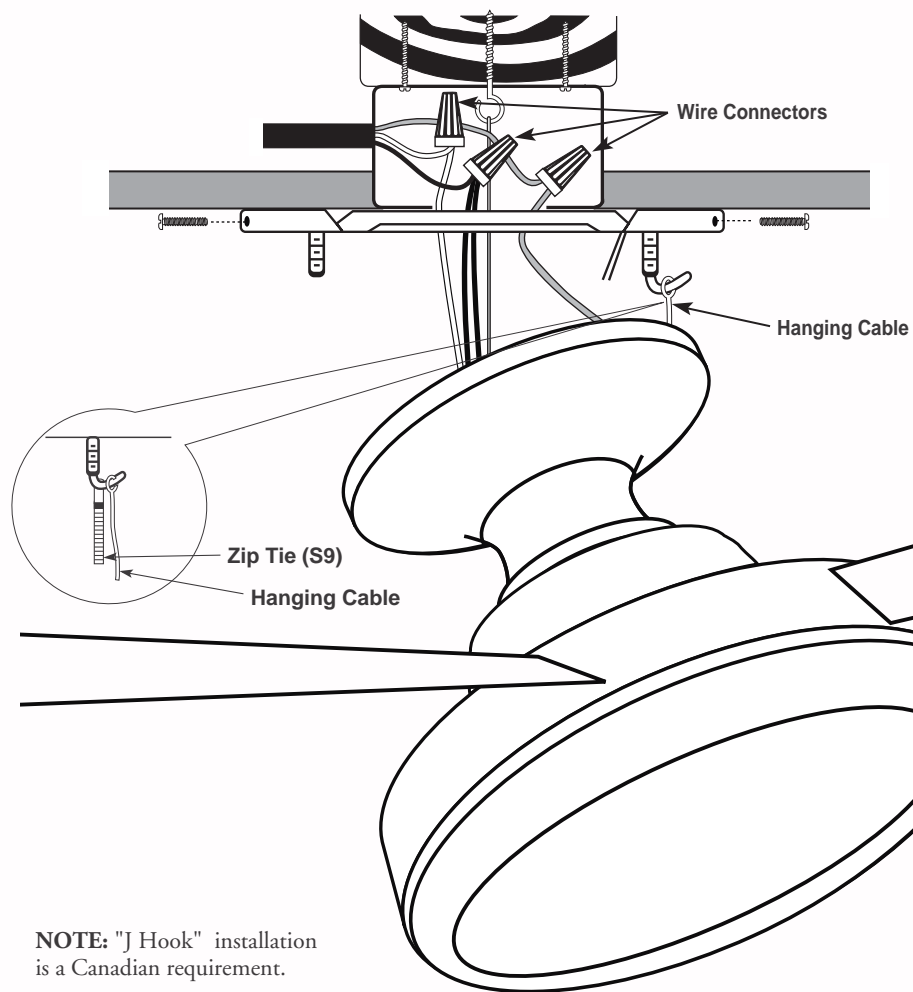

5

Step 5 - Connecting the Wiring

1. Connect fan wires to ceiling wires: white fan wire to white outlet wire black to black and green to green. Wire connectors (S6) are provided for your convenience. If additional blue wire is present then also connect the blue wire to the black wire.

2. After connections are made, turn splice upward and push carefully into outlet box. Separate blue and black wires on one side of the box and white and green wires on the other side.

There are 3 colored wires coming from the top of the motor (including ground wire).

NOTE: Wire connectors that are not pushed into the outlet box may, in time, sag and rub against the top of the motor housing. This sound can be mistaken for bearing noise.

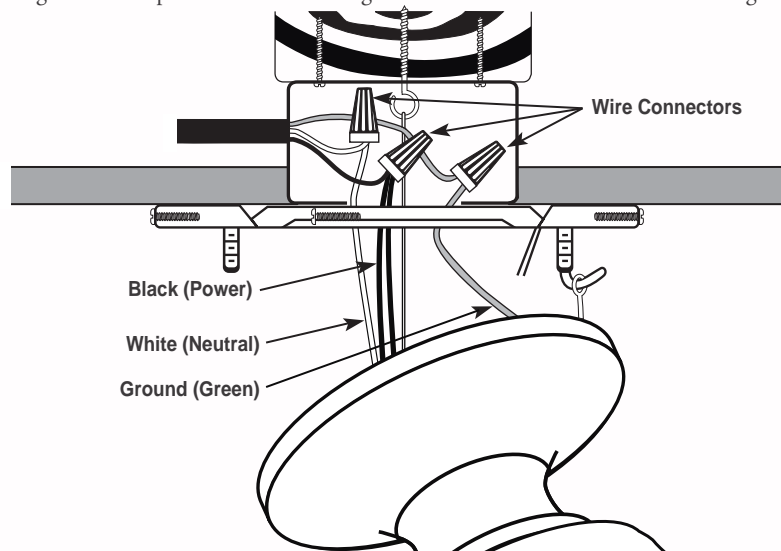

Wire Connections	
Outlet Box	Fan Wires
Black	Black (Hot Wire for Fan)
Green	Green (Green Wire)
White	White (Neutral Wire)



WARNING: To reduce the risk of fire, electric shock or personal injury, mount outlet box marked "acceptable for fan support" and use mounting screws provided with the outlet box. Most outlet boxes commonly used for the support of lighting fixtures are not acceptable for fan support and may need to be replaced. Consult a qualified electrician in doubt.

6

Step 6 - Attaching Safety Cable

For added security, attach Safety Cable from fan unit to "J" Hook (S8) in outlet box. Secure by looping Zip Tie (S9) through the Safety Cable and "J" Hook. Tighten Zip Tie securely.

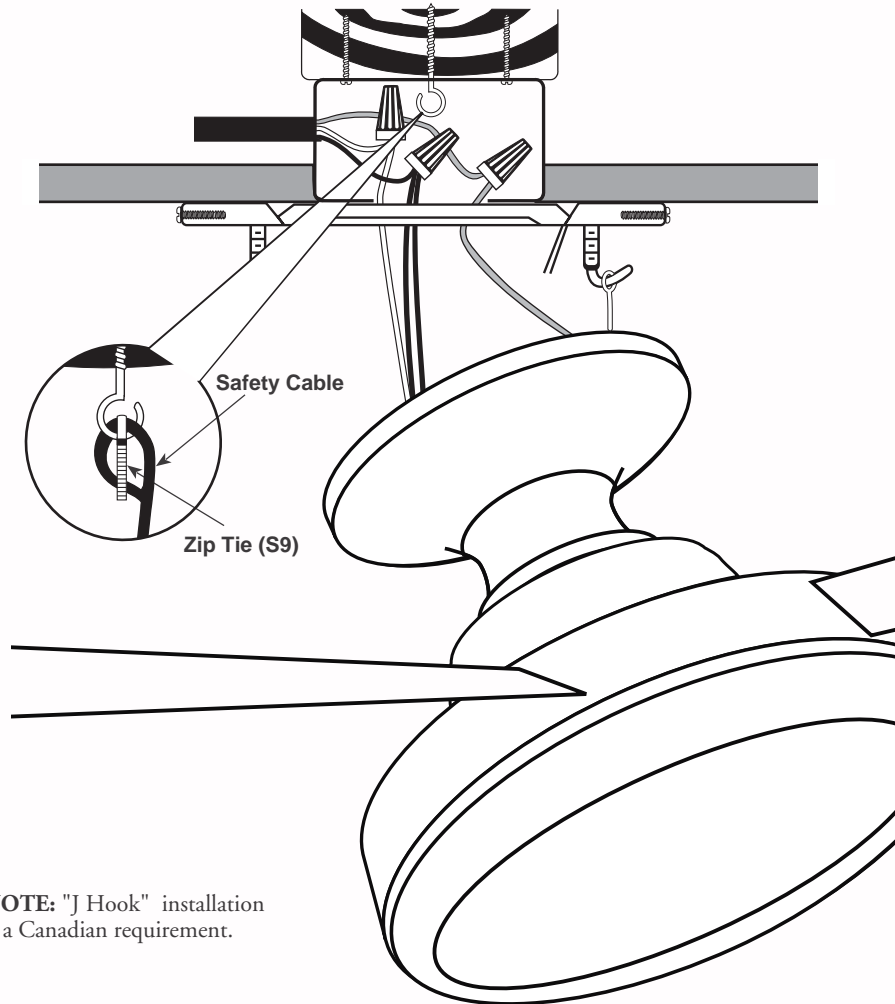

NOTE: "J Hook" installation is a Canadian requirement.

Lift the outer housing (#3) onto the mounting plate (#1A) and secure with outer housing screws (S5).

ENCENDIDO/APAGADO Para un paro de emergencia.

ALTO *Controla la velocidad del motor del ventilador. Oprima el botón una vez y suéltelo para seleccionar la velocidad deseada.*
MEDIO
BAJO

REVERSA *Controla de dirección de las aspas del ventilador. Oprima una vez y suéltelo para invertir la dirección de las aspas del ventilador.*

VENTILADOR APAGADO *Apaga el motor del ventilador. Oprima una vez para apagar. Para arrancar nuevamente el motor, oprima uno de los botones de velocidad del motor.*

L-1 *No controla ninguna función en este ventilador.*

L-2 *Controla la función de encendido y apagado (on/off) así como la intensidad para el juego integrado de luz. Para encender y apagar, empuje y suelte; para reducir toda la gama de luz, mantenga empujado hacia abajo.*

NOTA: *Los botones ¡Alto!, ¡Medio! o ¡Bajo! pueden usarse para arrancar el motor del ventilador. La velocidad del ventilador puede cambiarse en cualquier momento.*

Problemas Comunes

Problema A: El ventilador no arranca

Soluciones:

1. Revise el fusible o disyuntor y cámbielo si es necesario.
2. Apague la alimentación eléctrica y revise todos los conectores de cables.
3. Inspeccione el interruptor TCS de encendido / apagado y el interruptor selector de control para la pared. Consulte las instrucciones de funcionamiento.

Problema B: El ventilador es demasiado ruidoso

Soluciones:

1. Revise que estén apretados y debidamente asentados todos los tornillos del ensamblaje del ventilador.
2. Compruebe que el soporte de montaje esté instalado correctamente.
3. Compruebe que la unidad de luz y el vidrio estén correctamente instalados y apretados.
4. Si se usa el control de pared, revise que no sea del tipo transformador o de velocidad variable.

Problema C: El ventilador se balancea

Soluciones:

1. Revise que todas las aspas estén atornilladas firmemente en sus soportes.
2. Revise que todos los soportes de las aspas estén atornilladas firmemente en el motor.
3. Revise el peso de las aspas. Todas nuestras aspas se pesan en balanzas electrónicas. El peso aparece en el reverso del aspa cerca del extremo del motor. Todas las aspas deben tener el mismo peso para evitar que el ventilador se balancee.
4. Se adjunta un paquete de balanceo, si es necesario.

Peso: El peso del ventilador completo, incluido el herraje de montaje es de 36 lbs. (16.3 kg).



Ventilateurs de plafond Triumph

TR52

CRAFTMADE
air • light • sound

Veuillez lire et conserver ces consignes de sécurité

1. Pour éviter de vous électrocuter, débranchez l'alimentation électrique au niveau de l'interrupteur principal avant de procéder au câblage ou à l'entretien du ventilateur.
2. Tout le câblage doit être effectué en accord avec le code électrique national américain (ANSI/NFPA 70-1999) et les codes électriques locaux. L'installation électrique doit être effectuée par un électricien professionnel qualifié.
3. Une fois que les connexions ont été effectuées, les fils doivent être séparés. Le conducteur mis à la masse et le conducteur de mise à la masse de l'équipement doivent être mis d'un côté de la boîte de sortie et le conducteur non mis à la masse de l'autre côté.
4. Une fois qu'elles ont été faites, les épissures doivent être tournées vers le haut et les fils doivent être soigneusement rentrés dans la boîte de sortie.
5. Le conducteur mis à la masse du ventilateur doit être branché sur le conducteur mis à la masse de l'alimentation électrique, et le conducteur non mis à la masse du ventilateur doit être branché sur le conducteur non mis à la masse de l'alimentation électrique. Le conducteur du ventilateur destiné à la mise à la masse de l'équipement doit être connecté à un conducteur de mise à la masse de l'équipement.
6. Le ventilateur ne peut être installé dans un endroit où il pourrait être mouillé.
7. Pour éviter les incendies, les décharges électriques ou les blessures, branchez le ventilateur sur une boîte de sortie marquée « Prise en charge de ventilateur » et utilisez les vis de montage fournies avec la boîte de sortie.
8. Par mesure de sécurité et pour obtenir les meilleurs résultats possibles, nous vous conseillons de faire assembler et installer votre ventilateur par un électricien professionnel.
9. **ATTENTION:** pour éviter les incendies ou les décharges électriques, n'utilisez jamais ce ventilateur avec un dispositif de contrôle de la vitesse à l'état solide.
10. Pour éviter de vous blesser, ne pliez jamais les supports de pales lorsque vous les installez, les équilibrez ou que vous nettoyez le ventilateur. N'insérez jamais d'objet entre les pales en mouvement du ventilateur.

Avant l'assemblage

1. Vérifiez que la tension du ventilateur (120) est compatible avec votre système électrique.
2. Assurez-vous que le carton d'emballage contient toutes les pièces mentionnées dans la liste des pièces.

REMARQUE: une fois le moteur déballé, placez-le sur un tissu doux pour éviter que sa surface décorée ne soit endommagée.

ATTENTION: avant de procéder à l'installation du ventilateur, choisissez un endroit où ses pales seront à une distance d'au moins 2 m (7 pi) de tout objet environnant et du sol. Installez une boîte de sortie au plafond ou bien utilisez une boîte existante.

ATTENTION: n'installez pas le ventilateur sur des cloisons sèches ou du plâtre. Pour que l'appareil soit correctement fixé, accrochez les supports de montage à une poutrelle ou à une poutre au moyen des deux vis à bois n° 1. Si l'emplacement choisi n'a pas de poutre de soutien acceptable, installez une armature de 2 po X 4 po entre les poutrelles du plafond pour y accrocher le ventilateur

Outils nécessaires à l'installation



1. Tournevis Phillips

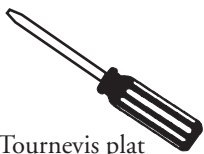

2. Tournevis plat



3. Clé réglable



4. Pince à dénuder

Composants inclus

Pièces	Quantité
1A. Support la plaque	1
1B. Support de montage	1
2. Assemblage de la tige de suspension	1
Tige de 15 cm (6 po) fournie	1
3. Coupelle	1
4. Boîtier du ventilateur et du moteur	1
5. Pales (vendues séparément)	5
6. Verre	1
7. Télécommande TCS	1
8. Ampoule halogène	1
9. Câble de sécurité	1
10. Couvre-bride	1
11. Capot extérieur de verrière	1

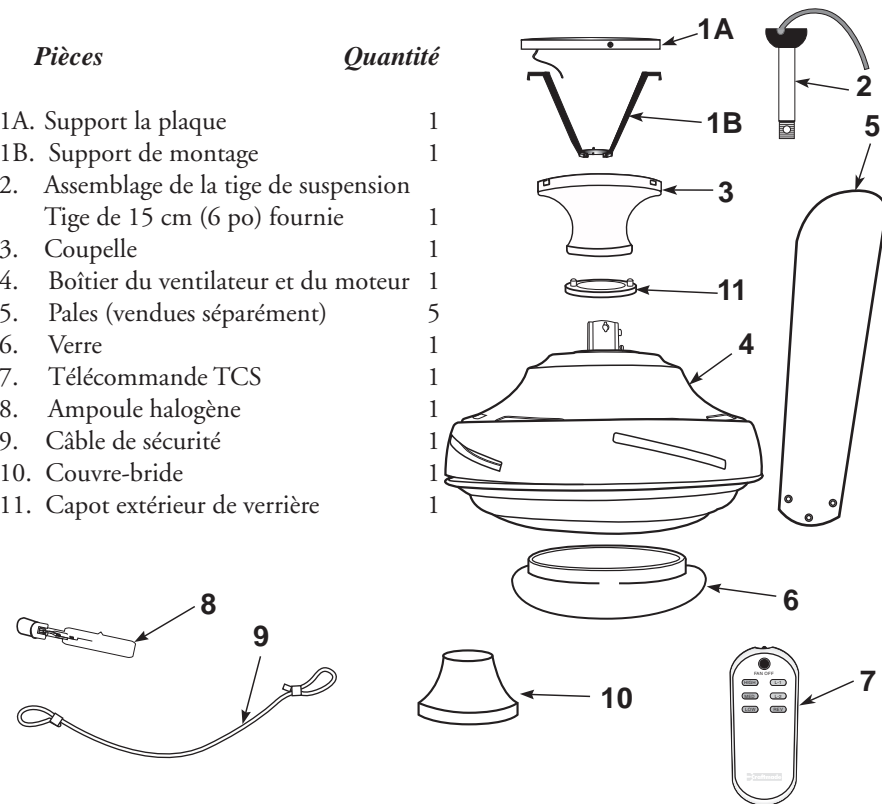

Pièces	Quantité
S1. Vis à bois	2
S2. Vis et rondelle pour la plaque de montage	3
S3. Vis de boîtier externe	2
S4. Vis des pales	16
S5. Écrous pour la plaque de montage	11
S6. Connecteurs de fils	3
S7. Vis du moteur	1
S8. Crochet en « J »	1
S9. Bride	1

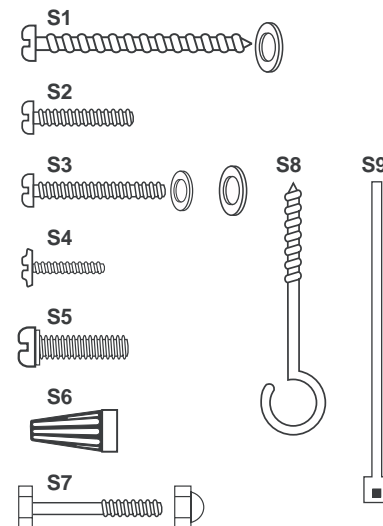

Préparation



Important: lorsque vous utilisez une boîte de sortie existante, assurez-vous que cette dernière est correctement attachée à la structure du bâtiment et qu'elle peut soutenir le poids total du ventilateur. Le non-respect de cette consigne peut entraîner de graves blessures, voire la mort.

A

Étape A

Désactivez les disjoncteurs et l'interrupteur mural régissant les conducteurs d'alimentation du ventilateur.

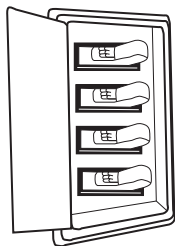

Avertissement: le non débranchement de l'alimentation électrique avant l'installation du ventilateur peut entraîner de graves blessures, voire la mort. Pour éviter les décharges électriques, ce ventilateur doit être installé avec un interrupteur mural isolant.

B

Étape B

Choisissez la méthode de montage que vous désirez utiliser.

- A. Montage à l'aide d'une tige de suspension
- B. Montage sur une surface inclinée
Pièce Craftmade n° 45AD
(consultez votre revendeur)
- C. Le montage au plafond

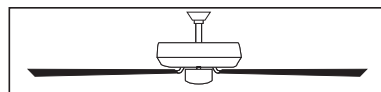

Montage à l'aide d'une tige de suspension

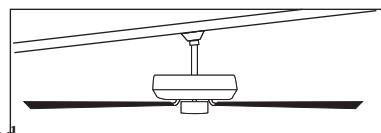

Montage à l'aide d'une tige de suspension

IMPORTANT: si vous utilisez la méthode de montage inclinée, vérifiez que l'angle du plafond est inférieur à 35°. Si votre plafond est incliné à un angle supérieur à 35°, vous devrez utiliser un adaptateur d'angle à 45°.

C

Étape C

Assurez-vous que les pales du ventilateur sont à 75 cm (30 po) minimum de toute obstruction. Mesurez la tige de suspension pour vous assurer que les pales sont à au moins 2 mètres (7 pi) du sol.

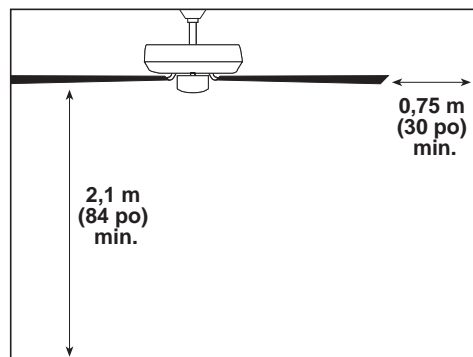

D

Étape D - Réglage des interrupteurs à fréquence

La télécommande fonctionne grâce à un ensemble d'interrupteurs de fréquence pré-réglés en usine. Les interrupteurs sont situés au dos de la télécommande et sur le module de réception du boîtier de moteur supérieur du ventilateur. Les interrupteurs peuvent être réglés sur n'importe quelle position, tant que ceux de l'unité murale et ceux du module de réception sont configurés de la même façon. Les commutateurs DIP sur tous les modules et émetteurs (RF) sont pré-réglés à l'usine en position (ON).

Pour remplacer la pile, il vous suffit d'appuyer sur l'onglet et de faire glisser le couvercle du boîtier. Enclenchez la pile de 9 V sur la borne et replacez-la dans le boîtier de la télécommande. Faites glisser le couvercle du boîtier sur la télécommande.

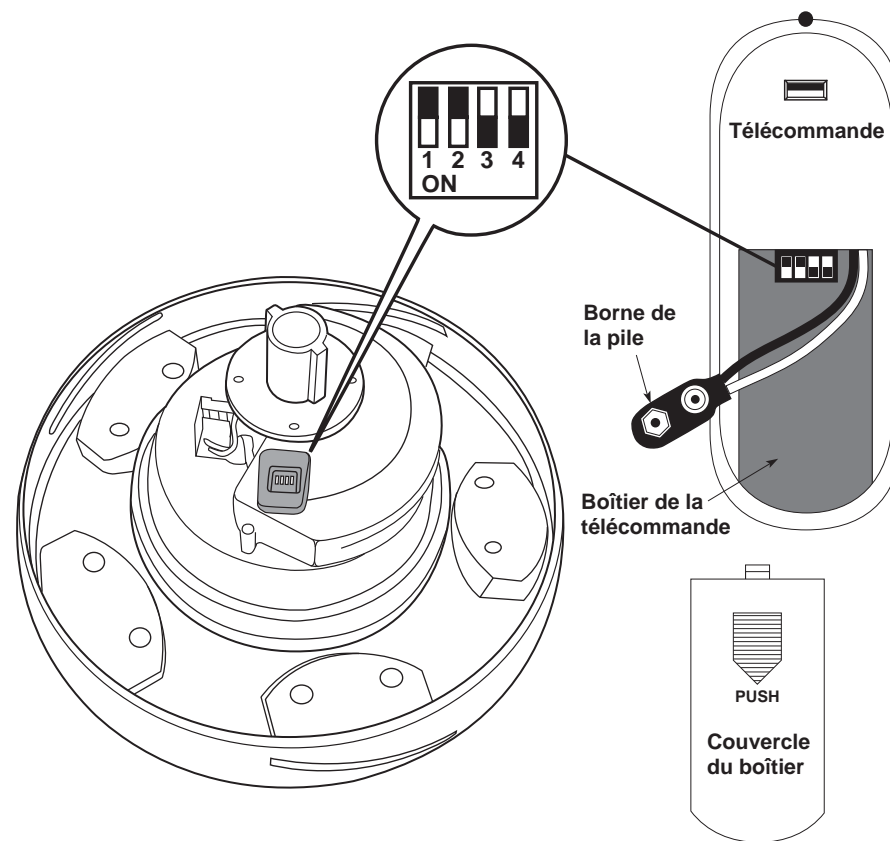

1**Étape 1**

Avant de fixer le support de montage/la plaque, vissez le crochet en «J» (S8) sur la boîte de sortie du plafond, pour qu'il serve de dispositif de soutien supplémentaire. Fixez le support de montage (n° 1) à la boîte de sortie (A) en resserrant les vis et les rondelles (S3) de support de la manière illustrée. Si vous n'installez pas le ventilateur sur une boîte de sortie, utilisez les vis à bois (S1) et les rondelles (S1) pour installer solidement l'appareil à une poutre du plafond. N'oubliez pas d'insérer les vis de la coupelle (S2) dans le support.

REMARQUE: n'installez pas le ventilateur directement sur du plâtre ou sur des carreaux de plafond.

REMARQUE: L'installation du crochet en J est une exigence canadienne seulement.

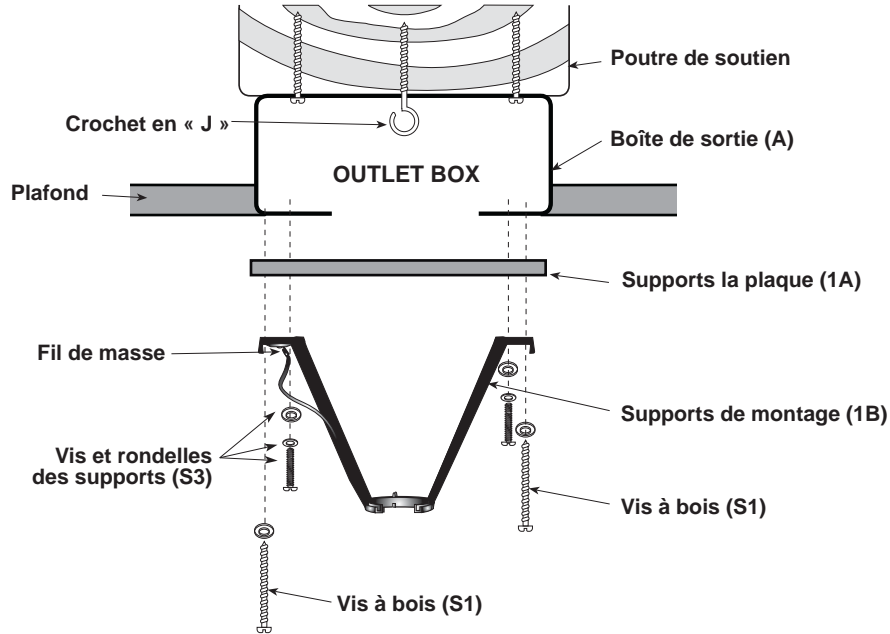
**Conseil**

Retirez le moteur du ventilateur (n° 4) du boîtier, retournez la bande de mousse supérieure à l'envers, puis posez le moteur du ventilateur, à l'envers, sur la mousse. Cela permettra de maintenir le boîtier du moteur en place pendant le montage.

2**Étape 2 - Ensemble des Pales**

Retirez les quatre (4) vis sur le haut du boîtier du moteur (n° 4). Conservez ces vis. Soulevez le haut du boîtier du moteur (n° 4) de la base (voir la figure 1). Faites glisser les pales (n° 5) dans les fentes situées sur le côté du ventilateur. Fixez les pales à l'aide des vis prévues à cet effet (S4), comme l'indique la figure 2. Répétez cette procédure jusqu'à ce que les cinq pales soient bien mises en place. Serrez fermement. Le haut du boîtier du moteur sera remis en place à l'étape suivante.

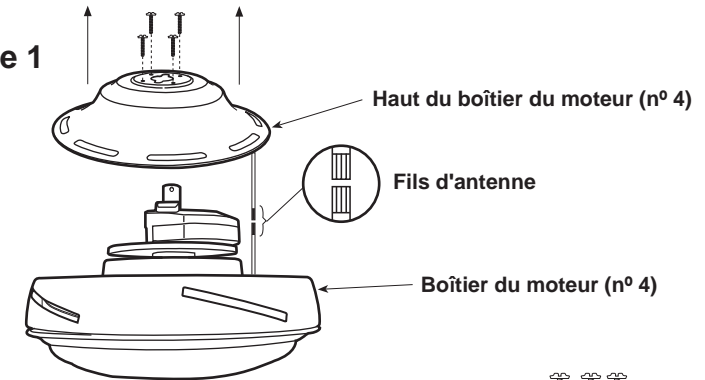
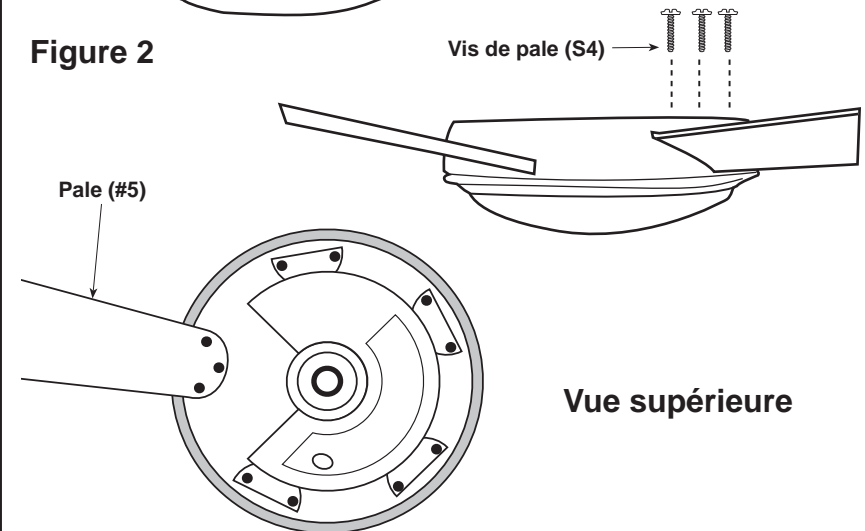
Figure 1**Figure 2**

ATTENTION : Ne jamais tenir ou soulever le ventilateur par les pales.

3

Étape 3

Montage sur tige de suspension standard et au plafond Étape 3-7

Repérez l'assemblage de tige de suspension (n° 2). Desserrez la vis de boule située sur la boule pendante noire pour dégager la goupille de verrouillage. La boule pendante noire glissera vers le bas. Retirez la vis de mise à la terre et le fil de terre vert. Retirez la boule pendante de la tige de suspension et conservez toutes les pièces. Insérez les fils du ventilateur à travers la tige de suspension. Vissez la tige de suspension dans la partie supérieure du boîtier de moteur du ventilateur, en faisant attention à ce que les fils soient complètement passés.

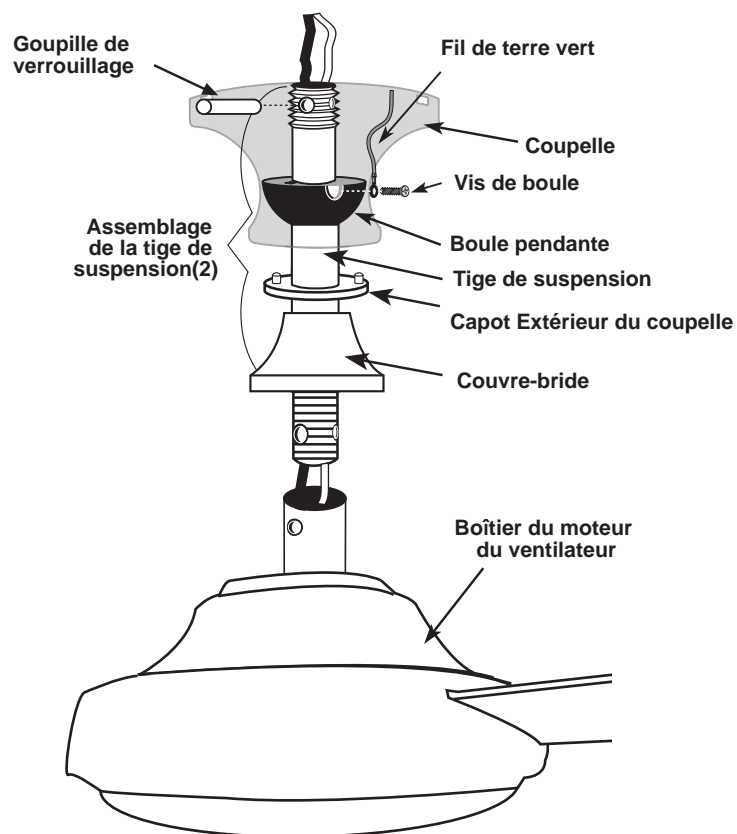

4

Étape 4

Placez la tige de suspension de manière à ce que son trou soit aligné avec celui de l'attelage du moteur. Insérez le boulon de sécurité (S7) dans l'attelage et la tige de suspension et fixez l'écrou. Serrez fermement. Serrez la vis de fixation « A » contre la tige de suspension. Enfoncez le couvre-bride (n° 4), Couvre-bride (n° 10) sur l'assemblage de la tige de suspension jusqu'à ce qu'il couvre la bride. Placez la coupelle (3) sur la tige de suspension (n° 2). Remplacez la boule pendante. Pour cela, insérez la douille pendante dans la tige de suspension et serrez la vis de fixation « C » dans la boule pendante jusqu'à ce qu'elle pénètre dans la tige de suspension. Le fil de sécurité 6" de suspension est maintenu accroché par le boulon et l'écrou de sûreté posés à l'usine ; il est nécessaire de l'enlever de la bride en cas de montage sur tige de suspension.

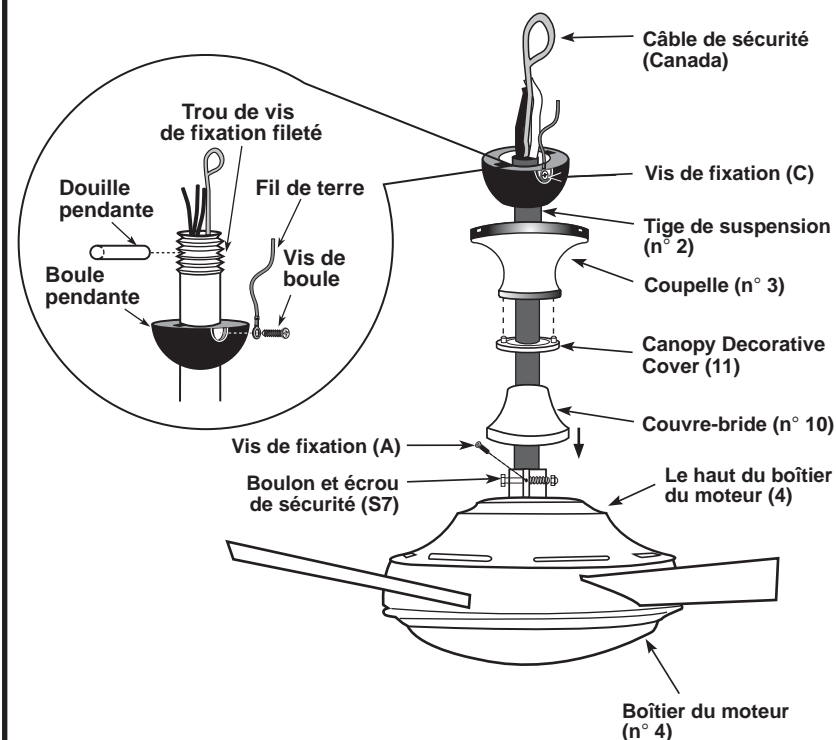

AVERTISSEMENT: si vous ne serrez pas complètement la tige de suspension en suivant les instructions des étapes 7 et 8, le ventilateur peut se desserrer et éventuellement tomber.

IMPORTANT : le fil d'antenne noir doit être connecté pour que le ventilateur fonctionne.

5

Étape 5 - Câble de sûreté

Pour plus de sécurité, attachez le câble de sécurité du ventilateur au crochet en « J » (S8) accroché dans la boîte de sortie. Fixez l'installation en faisant passer la bride (S9) dans le câble de sécurité et dans le crochet en « J ». Resserrez fortement la bride. Installez le ventilateur sur le support de montage (n° 1B). Faites pivoter le boîtier jusqu'à ce que la boule pendante s'installe dans son réceptacle (vous devriez entendre un déclic).

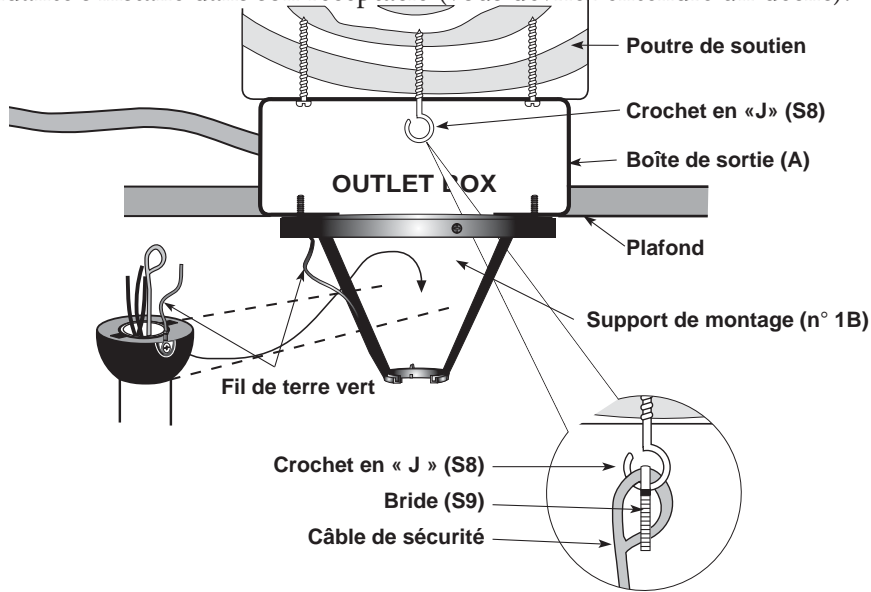

NOTE: les pièces fournies vous permettront d'installer votre ventilateur à un angle de 35°. Pour toute installation à un angle supérieur à 35°, vous aurez besoin d'un adaptateur d'angle à 45° (consultez votre revendeur).

NOTE: L'installation du crochet en « J » est une exigence canadienne seulement.

AVERTISSEMENT: Pour éviter les incendies, les décharges électriques ou les blessures, branchez le ventilateur sur une boîte de sortie marquée « acceptable for fan support » (prise en charge de ventilateur) et utilisez les vis de montage fournies avec la boîte de sortie. La plupart des boîtes de sortie utilisées avec les dispositifs d'éclairage ne prennent pas en charge les ventilateurs et doivent être éventuellement remplacées. En cas de doute, consultez un électricien qualifié.

6

Étape 6 - Reliez les fils

1. Connectez les fils du ventilateur à ceux du plafond : le fil de ventilateur blanc au fil de sortie blanc, le fil noir au fil noir et le fil vert au fil vert. Les connecteurs (S6) sont fournis au cas où vous en auriez besoin. S'il existe un fil bleu supplémentaire, connectez-le au fil noir.

2. Une fois que les connexions ont été effectuées, tournez les épissures vers le haut et faites rentrer soigneusement le câblage dans la boîte de sortie. Placez les fils bleus et noirs d'un côté de la boîte et les fils blancs et verts de l'autre côté.

Des fils de quatre couleurs différentes sortent du dessus du moteur (y compris le fil de terre).

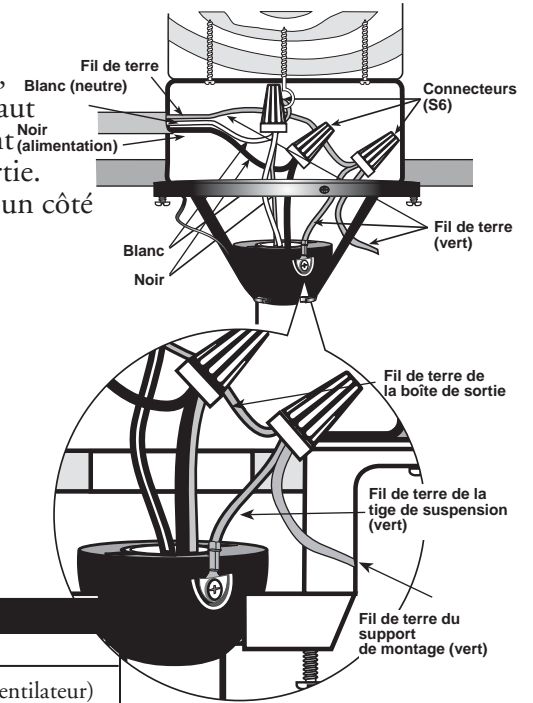

Fils de connexion

Boîte de sortie	Fils du ventilateur
Noir	Noir (Fil chargé du ventilateur)
Vert	Vert (Fil de terre)
Blanc	Blanc (Fil neutre)

7

Étape 7 - Attachez la Coupelle

Fixez la coupelle (n° 3) au support de montage en insérant les vis (S2) dans ses fentes. Faites-la tourner dans le sens des aiguilles d'une montre pour l'installer. Serrez fortement les vis.

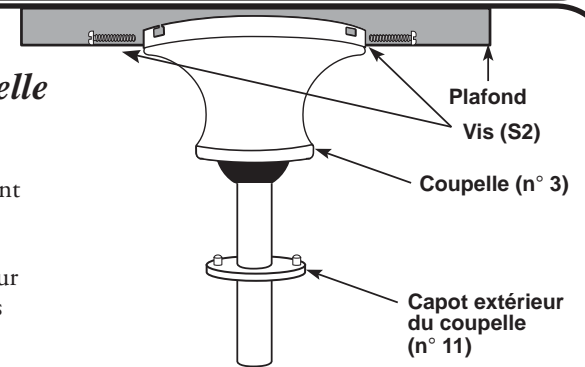

1

Avant de fixer le support Bracket/Plate, crochet de la vis "J" (S8) dans la boîte de sortie de plafond en tant que moyens secondaires de soutien. Fixez le plat de support (1A) dans la boîte de sortie (a) en serrant les vis de parenthèse et les rondelles (S3) comme montré. Si en ne montant pas dans une boîte de sortie, employez les vis en bois (S1) et les rondelles (S1) et montez solidement au faisceau de plafond. Soyez sûr en ce moment d'insérer les vis de verrière (S2) dans la parenthèse.

NOTE: Ne montez pas directement pour couvrir la tuile de roche ou de plafond.

NOTE: L'installation de crochet de J est une condition canadienne seulement.

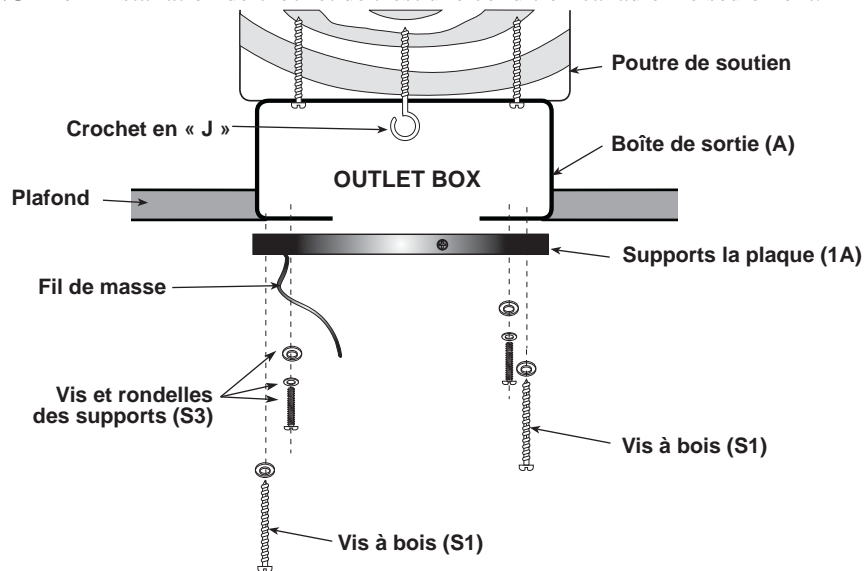

Conseil

Retirez le moteur du ventilateur (n° 4) du boîtier, retournez la bande de mousse supérieure à l'envers, puis posez le moteur du ventilateur, à l'envers, sur la mousse. Cela permettra de maintenir le boîtier du moteur en place pendant le montage.

2

Étape 2 - Ensemble des Pales

Retirez les quatre (4) vis sur le haut du boîtier du moteur (n° 4). Conservez ces vis. Soulevez le haut du boîtier du moteur (n° 4) de la base (voir la figure 1). Faites glisser les pales (n° 5) dans les fentes situées sur le côté du ventilateur. Fixez les pales à l'aide des vis prévues à cet effet (S4), comme l'indique la figure 2. Répétez cette procédure jusqu'à ce que les cinq pales soient bien mises en place. Serrez fermement. Le haut du boîtier du moteur sera remis en place à l'étape suivante.

Figure 1

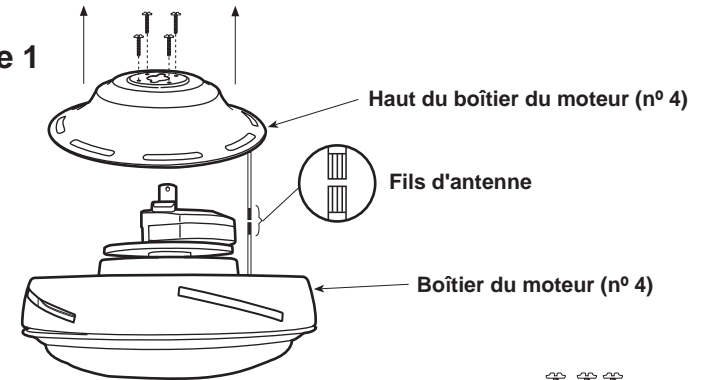
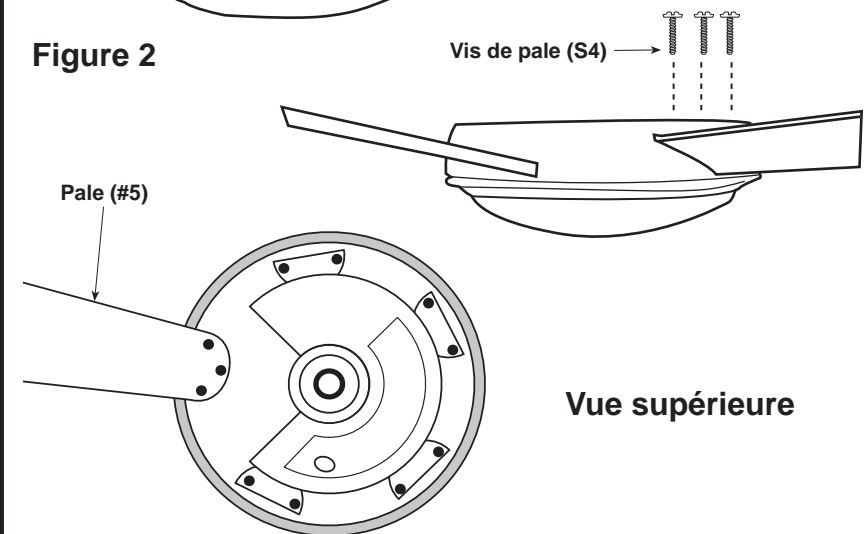

Figure 2



ATTENTION : Ne jamais tenir ou soulever le ventilateur par les pales.

3

Étape 3 - Installation de flushmount

Placer le capuchon décoratif (n° 4) sur le boîtier du moteur. Placer la coupelle (n° 3) sur le capuchon. Fixer la coupelle (n° 3) au boîtier du moteur en enfonçant les vis (S2) dans les trous de la coupelle. Bien serrer les vis. Raccorder les fils de télécommande au capuchon décoratif et au moteur du ventilateur.

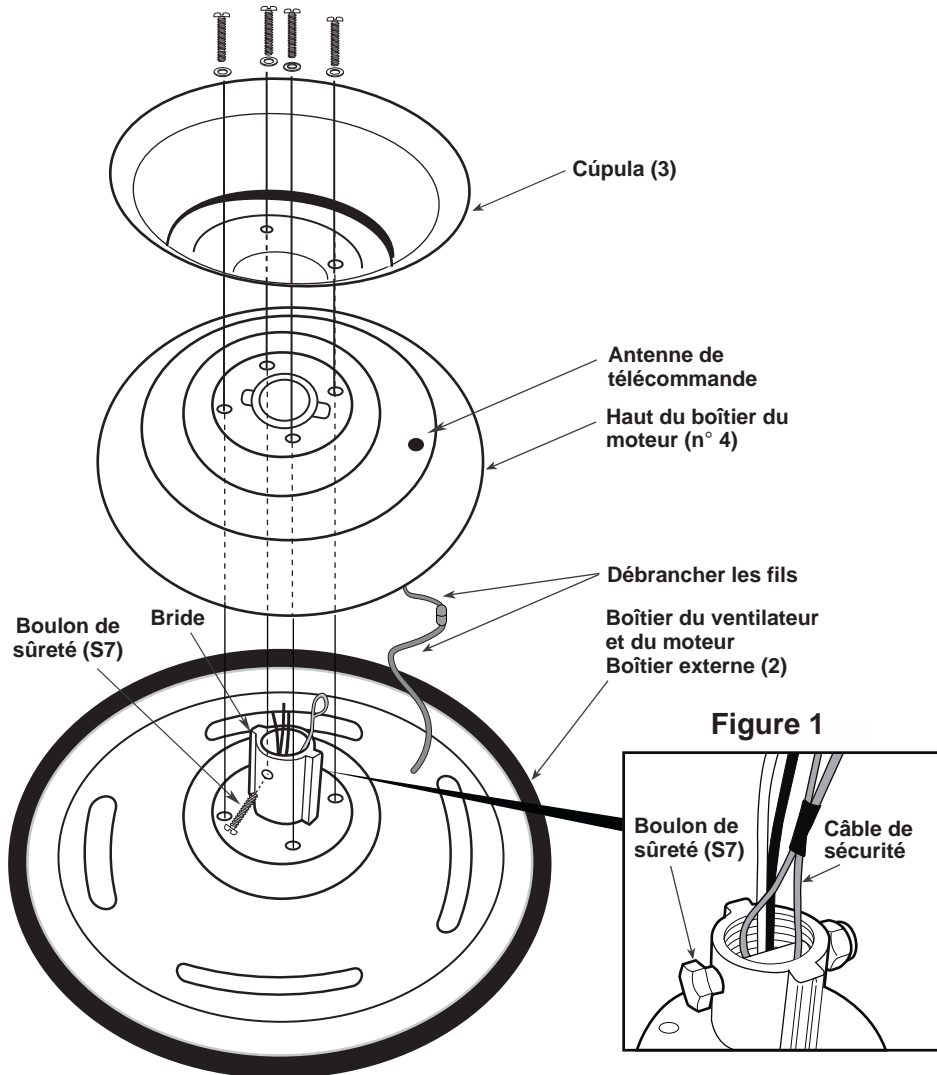

4

Étape 4 - Attachez le câble de sécurité

Pour la sécurité supplémentaire, attachez le câble accrochant à partir de l'unité de ventilateur au crochet "du plat de support" J". Fixez en faisant une boucle la cravate de fermeture éclair (S9) par le câble accrochant et le crochet de "J". Serrez la cravate de fermeture éclair solidement. Le fil 2 de la verrière baise dans le plat de support. Ceux-ci seront employés pour attacher la verrière (montrée dans étape 8)

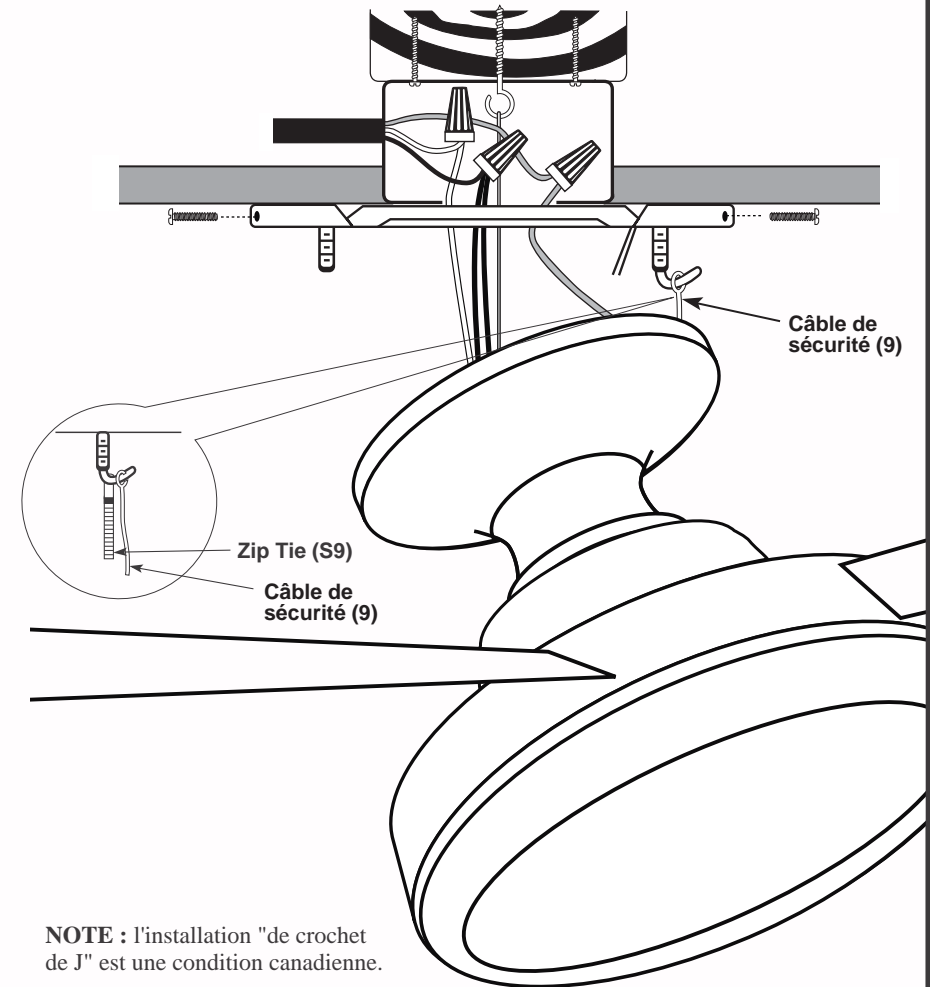

NOTE : l'installation "de crochet de J" est une condition canadienne.

5

Étape 5 - Reliez le câblage

1. Connectez les fils du ventilateur à ceux du plafond : le fil de ventilateur blanc au fil de sortie blanc, le fil noir au fil noir et le fil vert au fil vert. Les connecteurs (S6) sont fournis au cas où vous en auriez besoin. S'il existe un fil bleu supplémentaire, connectez-le au fil noir. (Un kit d'éclairage en option peut être connecté à des interrupteurs muraux).

2. Une fois que les connexions ont été effectuées, tournez les épissures vers le haut et faites rentrer soigneusement le câblage dans la boîte de sortie. Placez les fils bleus et noirs d'un côté de la boîte et les fils blancs et verts de l'autre côté. Des fils de quatre couleurs différentes sortent du dessus du moteur (y compris le fil de terre).

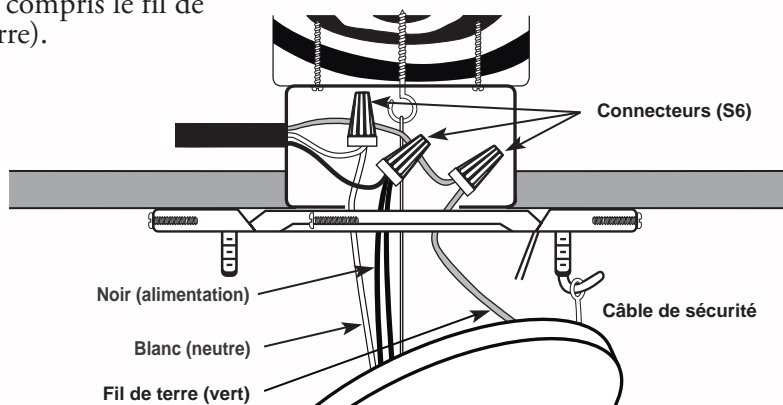

Raccordements de fil

Boîte de sortie	Fils du ventilateur
Noir	Noir (Fil chargé du ventilateur)
Vert	Vert (Fil de terre)
Blanc	Blanc (Fil neutre)



AVERTISSEMENT : Pour réduire le risque de feu, la décharge électrique ou les blessures, montent acceptable marqué par boîte de sortie "pour l'appui de ventilateur" et utilisent des vis de support équipées de boîte de sortie. La plupart des boîtes de sortie généralement utilisées pour l'appui des montages d'éclairage ne sont pas acceptables pour l'appui de ventilateur et peuvent devoir être remplacées. Consultez un électricien qualifié dans le doute.

6

Étape 6 - Attachez le câble de sûreté

Pour la sécurité supplémentaire, attachez le câble de sûreté à partir de l'unité de ventilateur au crochet d'"J" (S8) dans la boîte de sortie. Fixez en faisant une boucle la cravate de fermeture éclair (S9) par le câble de sûreté et le crochet de "J". Serrez la cravate de fermeture éclair solidement.

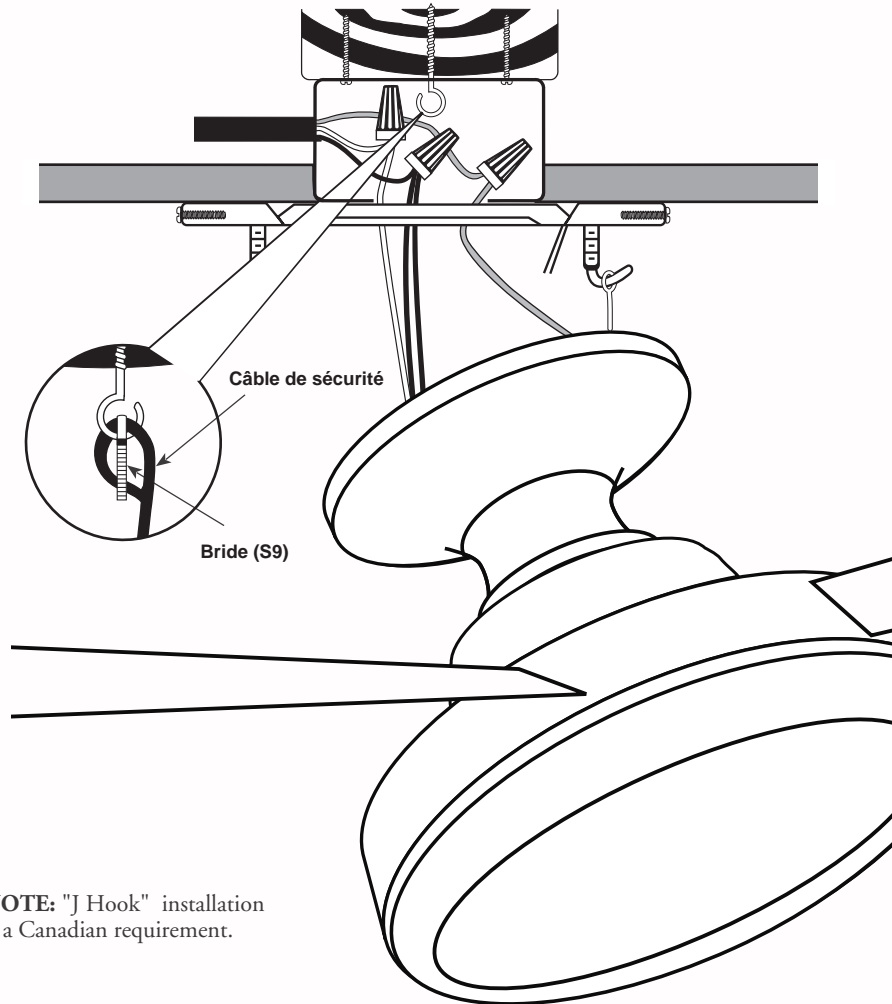

NOTE: "J Hook" installation is a Canadian requirement.

Soulevez le logement externe (# 3) sur le plat de support (# 1A) et fixent avec les vis de logement externes (S5).

7

Étape 7 - Attachez la verrière

Attachez la verrière (# 3) au plat de support en alignant des fentes de verrière sur des vis dans le plat de support. Tordez dans le sens des aiguilles d'une montre à la serrure dans l'endroit. Utilisez deux vis supplémentaires pour serrer fermement.

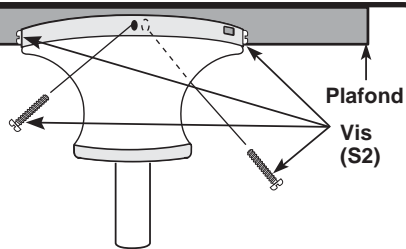

8

Étape 8 - Installez le verre

Installez l'ampoule halogène sur le ventilateur. Insérez fermement l'ampoule dans la douille, comme indiqué sur le schéma. Installez ensuite le verre en l'appliquant sur le ventilateur et en le tournant dans le sens des aiguilles d'une montre jusqu'à ce qu'il soit bien encastré.

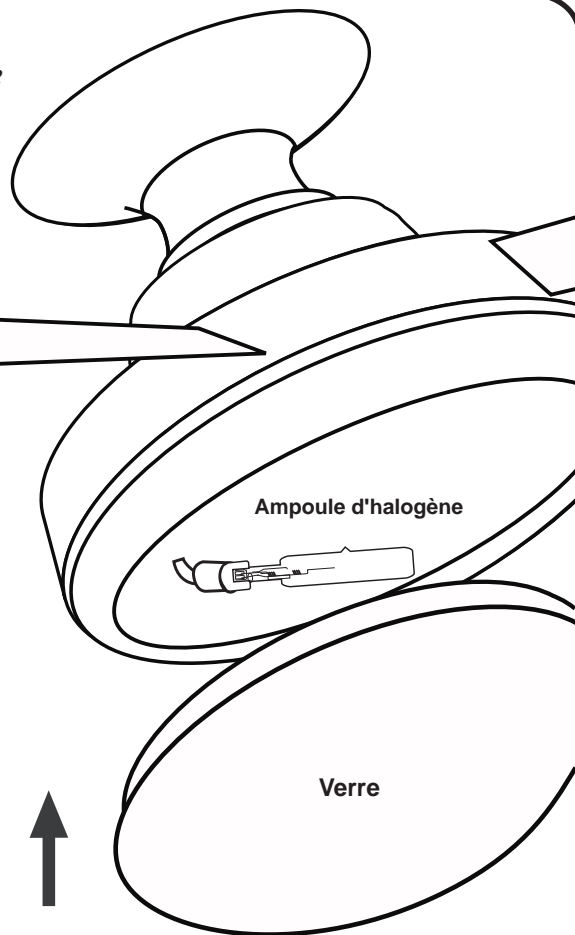

Pousser le verre vers le haut et le tourner

9

Connexions électriques

Raccordez les fils noirs du ventilateur à celui de la boîte de sortie, puis le fil blanc du ventilateur à celui de la boîte de sortie et le fil vert du conducteur de mise à la terre au circuit d'alimentation (voir la figure A). Utilisez les connecteurs fournis avec le ventilateur. Il ne doit y avoir aucun brin débranché ni connexion desserrée. Faites pivoter les épissures vers le haut et faites soigneusement rentrer tous les fils dans la boîte de sortie. Les interrupteurs muraux utilisés doivent être homologués UL pour pouvoir fonctionner avec un ventilateur de plafond.

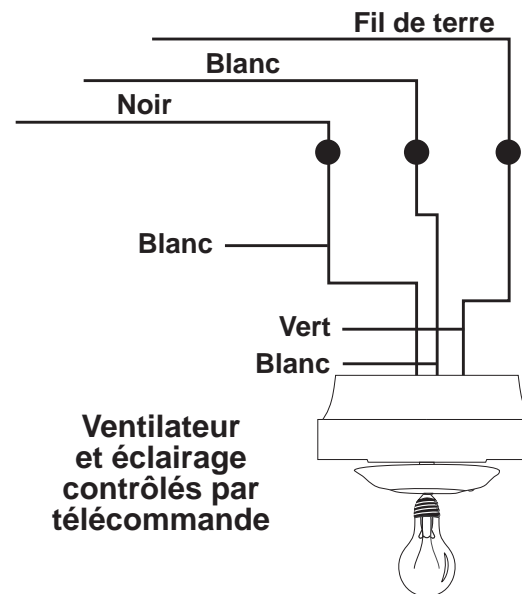

ATTENTION : coupez toujours le courant au tableau électrique avant de procéder à tout raccordement de fils.

Instructions d'utilisation

- ON/OFF Pour arrêt d'urgence
- HIGH
MEDIUM
LOW Commande la vitesse du moteur du ventilateur. Pour choisir la vitesse désirée, appuyez une fois sur le bouton et relâchez-le.
- REVERSE Commande le sens de rotation des pales du ventilateur. Pour inverser le sens de rotation des pales, appuyez une fois et relâchez.
- FAN OFF Arrête le moteur du ventilateur. Appuyez une fois pour arrêter. Pour remettre le moteur en marche, appuyez sur l'un des boutons de vitesse du moteur.
- L-1 Ne contrôle aucune fonction sur ce ventilateur.
- L-2 Commande l'allumage/extinction et l'intensité du kit d'éclairage intégré. Appuyez et relâchez pour commander l'allumage/extinction. Maintenez enfoncé pour faire varier l'intensité sur toute sa plage.
- REMARQUE : Il est possible d'utiliser les boutons «High», «Medium» ou «Low» pour mettre le moteur du ventilateur en marche et de changer la vitesse du ventilateur à tout moment.

Problèmes fréquents

Problème A : Le ventilateur ne démarre pas

Solution : 1. Vérifiez les fusibles ou le disjoncteur et remplacez-les si besoin est.
2. Coupez l'alimentation électrique et vérifiez tous les connecteurs.
3. Vérifiez les interrupteurs on/off ainsi que l'interrupteur de commande mural. Consultez le mode d'emploi.

Problème B : Le ventilateur fait trop de bruit

Solution : 1. Vérifiez que toutes les vis du ventilateur sont serrées et correctement installées
2. Assurez-vous que le support de montage est correctement installé.
3. Assurez-vous que le kit d'éclairage et le verre ont été correctement réinstallés et fixés.
4. Si vous utilisez une commande murale, assurez-vous qu'il ne s'agit pas d'un transformateur ou d'une commande à vitesse variable.

Problème C : Le ventilateur oscille

Solution : 1. Vérifiez que toutes les pales sont correctement vissées sur les supports de pales.
2. Vérifiez que tous les supports de pales sont vissés fermement sur le moteur.
3. Vérifiez le poids des pales. Toutes nos pales sont pesées sur des balances électroniques. Le poids est marqué sur le dos de la pale, à côté de l'extrémité du moteur. Toutes les pales doivent avoir le même poids pour que le ventilateur n'oscille pas.
4. Un kit d'équilibrage des pales est fourni avec l'appareil.

Poids: un ventilateur complet, c'est-à-dire avec le matériel d'assemblage, pèse 36 lbs. (16.3 kg).

Operation Instructions

ON/OFF	For emergency shut off.
HIGH MEDIUM LOW	Controls fan motor speed. To select desired speed, press button once and release
REVERSE	Controls direction of fan blades. To reverse fan blades, press once and release.
FAN OFF	Turns fan motor speed off. Press once to turn off. To start motor speed again, hit one of the motor speed buttons.
L-1	Controls no function on this fan.
L-2	Controls the on/off and intensity for integrated light kit. Push and release for on/off function. Hold down for full range light dimming.
NOTE:	The "High", "Medium" or "Low" buttons may be used to start the fan motor. The speed of the fan may be changed at any time.

Common Problems

Problem A: Fan Will not Start

- Remedies:
1. Check fuse or circuit breaker and replace if necessary
 2. Turn off electrical power and check all wire connectors.
 3. Check on/off TCS and wall control selector switch. See operation instructions.

Problem B: Fan is Excessively Noisy

- Remedies:
1. Check that all screws in fan assembly are tight and properly seated.
 2. Check to make sure mounting bracket is installed properly.
 3. Check to make sure light kit and glass reinstalled properly and tight.
 4. If wall control is used, insure the wall control is not a transformer or a variable speed type.

Problem C: Fan Wobbles

- Remedies:
1. Check that all blades are screwed firmly into blade holders.
 2. Check that all blade holders are screwed firmly into motor.
 3. Check the weight of blades. All our blades are weighed on electronic scales. The weight is marked on the reverse side of the fan blade near the motor end. All of the blades should be the same weight to prevent fan from wobbling.
 4. A balancing kit is enclosed if needed.

Weight: The weight of the complete fan, including assembly hardware is 36 lbs.



Ventiladore de Triumph

TR52

CRAFTMADE
air • light • sound

Lea y conserve estas precauciones de seguridad

1. Apague la electricidad con el interruptor principal antes de cablear o dar servicio al ventilador para evitar posibles choques eléctricos.
2. Todo el cableado eléctrico debe acatar los códigos eléctricos nacionales (ANSI/NFPA 70-1999) y los códigos eléctricos locales. Un electricista capacitado debe realizar la instalación eléctrica.
3. Después de realizar las conexiones de cableado, deben separarse los cables con el conductor a tierra y el conductor de tierra del equipo en un lado de la caja de salida y el conductor sin tierra al otro lado de la caja de salida.
4. Una vez efectuados los empalmes deben girarse hacia arriba y empujarse con cuidado dentro de la caja de salida.
5. El conductor de un ventilador identificado como conductor a tierra debe conectarse al conductor a tierra de un suministro de alimentación, el conductor de un ventilador identificado como conductor sin tierra debe conectarse a un conductor sin tierra del suministro de alimentación; el conductor de un ventilador identificado para conectar a tierra el equipo debe conectarse a un conductor para tal efecto.
6. No debe montarse el ventilador en un área donde pueda mojarse.
7. Para aminorar el riesgo de un incendio, choque eléctrico o lesión personal, móntelo a una caja de salida adecuada para soportar el ventilador ("Acceptable for Fan Support") y utilice los tornillos de montaje incluidos con la caja de salida.
8. Por motivos de seguridad y para obtener óptimos resultados, recomendamos que pida a un electricista capacitado ensamblar e instalar el ventilador.
9. **ADVERTENCIA:** Para reducir el peligro de incendio o choque eléctrico, no use este ventilador con ningún dispositivo de control de velocidad de estado sólido.
10. Para aminorar el riesgo de una lesión personal, no doble los soportes de las aspas al instalar los soportes, equilibrar las aspas o limpiar el ventilador. No introduzca objetos extraños entre las aspas giratorias del ventilador.

Antes del montaje

1. Revise que el voltaje (120) del ventilador sea compatible con su propio sistema eléctrico.
2. Compruebe que la caja contenga todas las piezas mencionadas en la lista correspondiente.

NOTA: Cuando se extraiga el motor de la caja, póngalo sobre un paño suave para evitar dañar la superficie ornamental.

PRECAUCIÓN: Antes de instalar, elija una ubicación para montar el ventilador donde las aspas tengan por lo menos 7 pies (2.1 m) de altura desde el piso y todo objeto. Monte una caja de salida en el cielo rasó o use una caja existente.

PRECAUCIÓN: No monte el ventilador en materiales de tipo tablaroca o paneles de yeso. Para asegurar un soporte adecuado use los dos tornillos para madera (1) para asegurar el soporte de montaje a la viga. Si la ubicación que ha seleccionado no tiene una viga de soporte que sirva, instale una abrazadera de 2" x 4" (5 x 10 cm) entre las vigas del cielo rasó para soportar el ventilador.

Herramientas necesarias

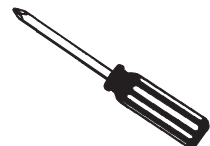

1. Destornillador Phillips (incluido)



2. Destornillador de hoja plana



3. Llave ajustable



4. Pelacables

Componentes Incluidos

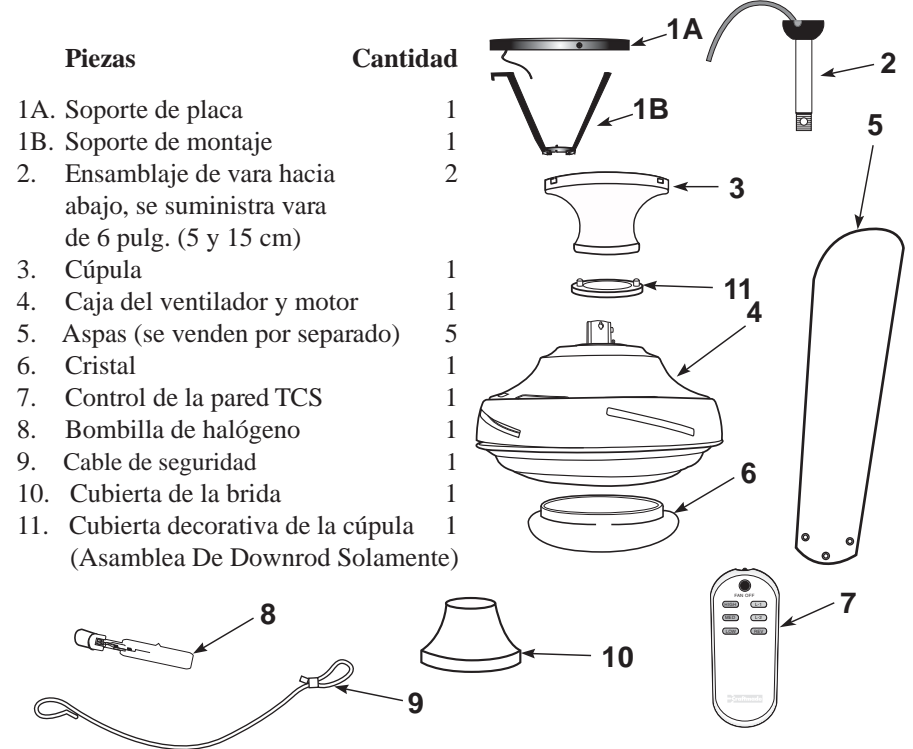

Paquete de herraje

Paquete de herraje	Cantidad
S1. Tornillos para madera y arandelas	2
S2. Tornillos (para la cúpula)	3
S3. Tornillos de soporte y arandelas	2
S4. Tornillos de las aspas	16
S5. Tornillos del motor	11
S6. Conectores de cables	3
S7. Perno y tuerca de seguridad	1
S8. "El Cancho "J"	1
S9. Amarra	1

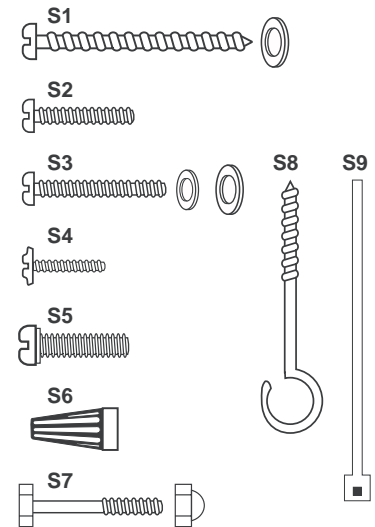

Preparación

Importante: Al utilizar una caja de salida existente, revise que la caja esté conectada firmemente a la estructura de la edificación y que pueda soportar el peso total del ventilador. De lo contrario puede ocasionar lesiones graves o fatales.

A

Paso A

Apague los disyuntores y el interruptor de la pared hacia los conductores de suministro del ventilador.



Advertencia: Si no se desconecta el suministro de alimentación antes de la instalación puede ocasionar lesiones graves o fatales. Este ventilador debe instalarse con un interruptor/control aislante de pared para reducir el riesgo de electrochoque.

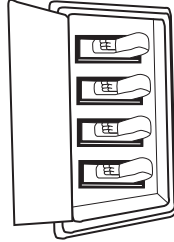

B

Paso B

Determine el método de montaje a usar.

- A. Montaje con vara hacia abajo
- B. Montaje angular
Pieza Craftmade 45AD
(consulte al distribuidor)
- C. La montura a ras

IMPORTANTE: Si utiliza el método de montaje angular, revise que el ángulo del cielo raso no supere los 35°. Los ángulos mayores de 35° necesitarán un adaptador angular de 45°.

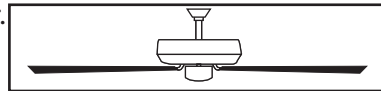

Instalación con vara hacia abajo
(cielos rasos normales)

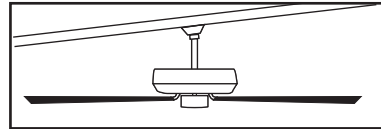

Instalación con vara hacia abajo
(cielos rasos abovedados)

C

Paso C

Revise que las aspas queden por lo menos a 30" (76 cm) de toda obstrucción. Compruebe la longitud de la vara hacia abajo para que las aspas queden por lo menos a 7 pies (2 metros) del piso.

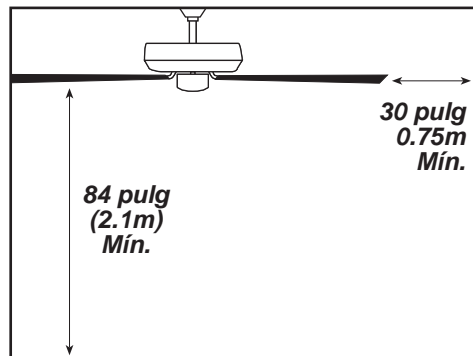

D

Paso D - Ajuste de los interruptores de frecuencia

Ajuste de los interruptores de frecuencia Un conjunto de interruptores de frecuencia preajustados de fábrica operan la unidad remota del control. Los interruptores están situados a la espalda de la unidad remota del control y en la cubierta superior del motor del ventilador sobre el módulo receptor. Los interruptores pueden colocarse en cualquier posición, siempre que sea la misma posición tanto para el interruptor de la unidad para la pared como el interruptor del módulo receptor. Todos los transmisores y módulos (RF) vienen de la fábrica con los interruptores "DIP" colocados en la posición de ENCENDIDO (ON).

Para reemplazar la batería, simplemente empuje la lengüeta ranurada hacia abajo y deslice la cubierta de la caja para quitarla. Conecte la batería de 9 voltios a la terminal del cable y meta todo dentro de la caja del control remoto. Deslice la tapa de la cubierta del control remoto nuevamente para cerrar la caja.

Nota: En caso de haber varias unidades de control remoto en un lugar, los interruptores "DIP" pueden ajustarse de manera distinta para que un control remoto no encienda accidentalmente más de un ventilador.

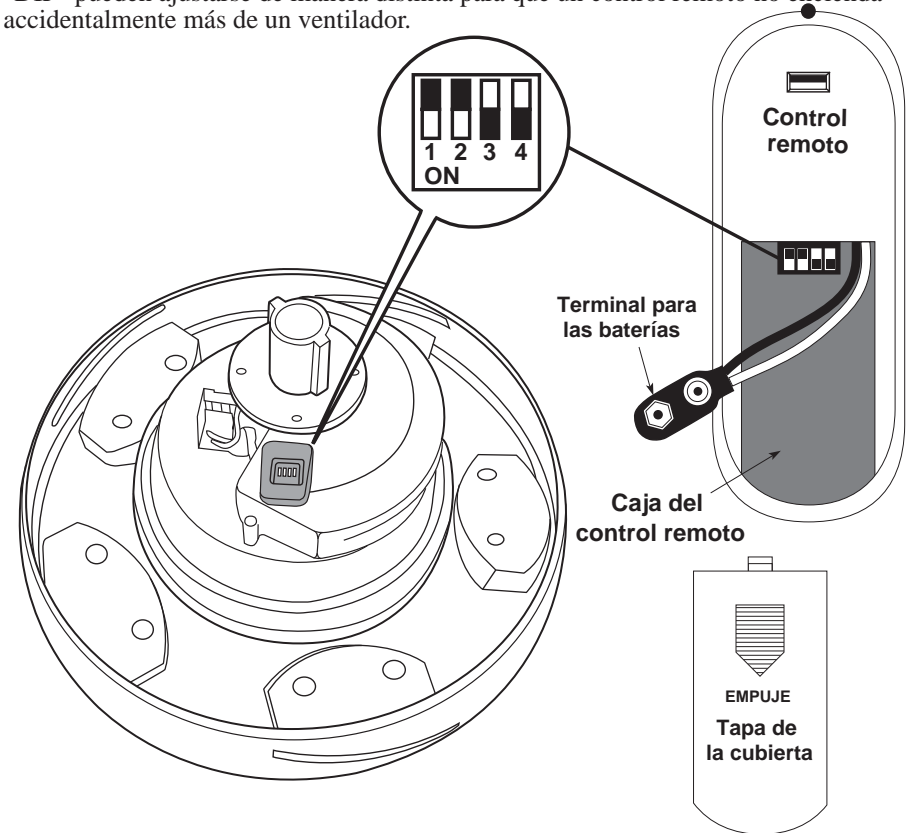

1**Paso 1 - Opción del downrod**

Antes de sujetar el soporte de montaje / placa, atornille el gancho "J" (S8) en la caja de salida del techo como medio de soporte secundario. Asegure el soporte de montaje (1) a la caja de salida (A) apretando los tornillos del soporte y las arandelas (S3) como se muestra. Si no se monta en una caja de salida, use tornillos para madera (S1) y arandelas (S1), montando firmemente en una viga del cielo raso. En este punto deben insertarse los tornillos de cúpula (S2) en el soporte.

NOTA: No monte directamente en paneles de yeso o láminas de techo.
NOTA: La instalación del Gancho J es un requisito canadiense sólo.

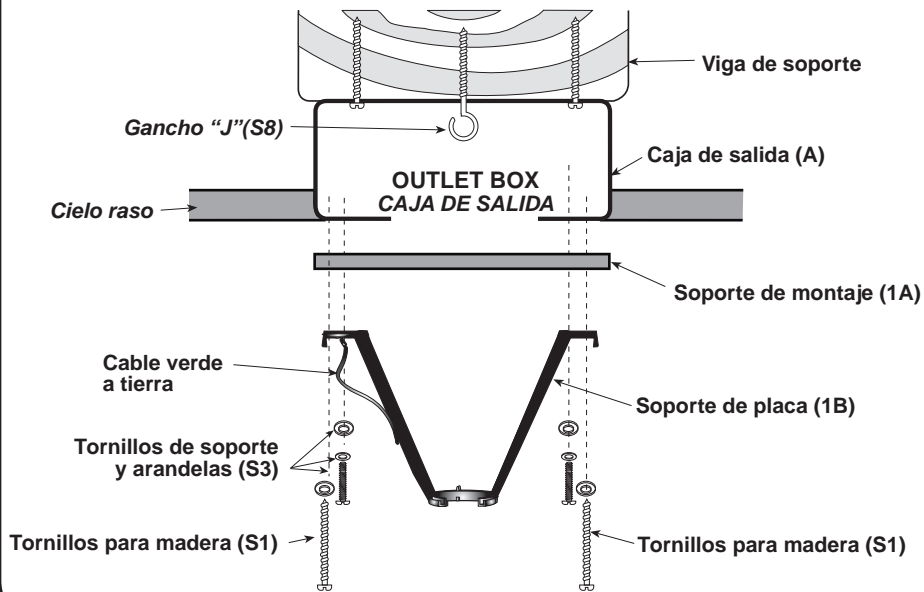
**Una recomendación útil**

Saque el motor del ventilador (#4) del interior de la caja del empaque, voltee el inserto de espuma al revés, luego coloque el motor del ventilador cara abajo sobre la espuma. Esto le permitirá mantener estable la caja del motor durante el ensamblaje.

2**Paso 2**

Saque los cuatro tornillos que se encuentran en la parte superior de la caja del motor (#4). Póngalos a un lado. Luego, levante la caja superior del motor (#4) de la base (vea la figura 1). Deslice la aspa (#5) a través de la ranura situada al lado del ventilador. Fije con los tornillos de las aspas (S4) como lo muestra la figura 2. Repita este procedimiento hasta haber fijado todas las cinco aspas. Atornille firmemente. En el siguiente paso, usted volverá a unir la parte superior de la caja del motor. Reate los alambres de la antena, después reate la cubierta de motor superior (#4).

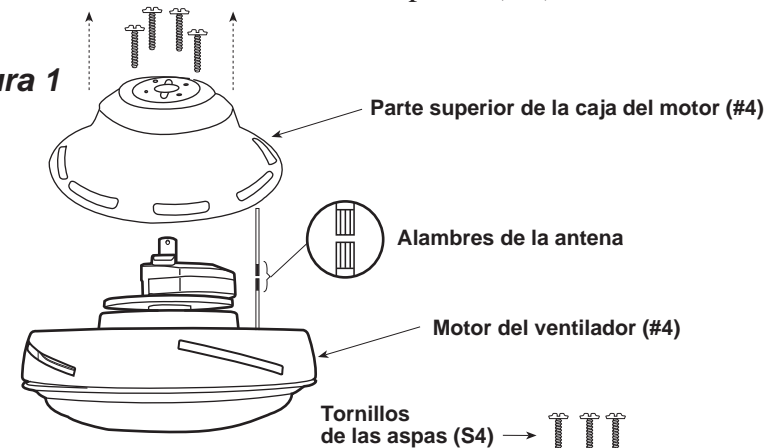
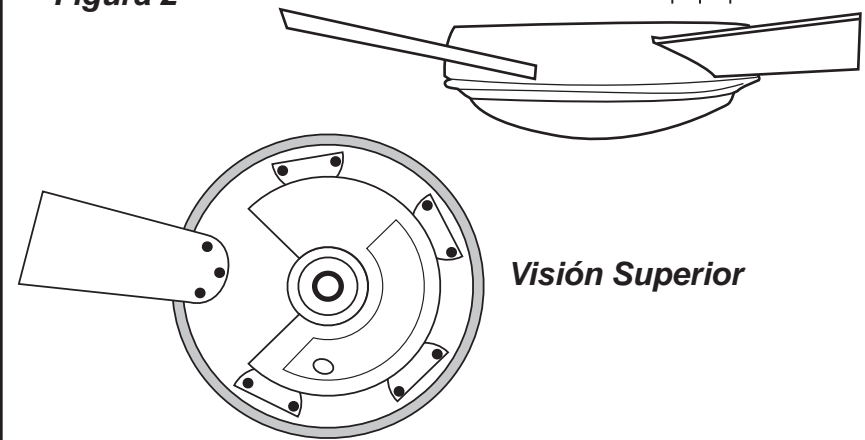
Figura 1**Figura 2**

PRECAUCIÓN: Nunca levante o detenga el ventilador por las aspas.

3**Paso 3 - Abajo y montura a ras estándar (Pasos 3-7)**

Ubique el ensamblaje de la vara hacia abajo (2). Suelte el tornillo de la bola negra colgante para liberar el pasador de bloqueo. La bola negra colgante se deslizará hacia abajo. Retire el tornillo a tierra y el cable a tierra de color verde. Retire la bola colgante de la vara hacia abajo y guarde todas las piezas. Inserte los cables del ventilador por la vara hacia abajo. Atornille la vara hacia abajo en el extremo superior de la caja del motor del ventilador, teniendo cuidado que hayan pasado los cables.

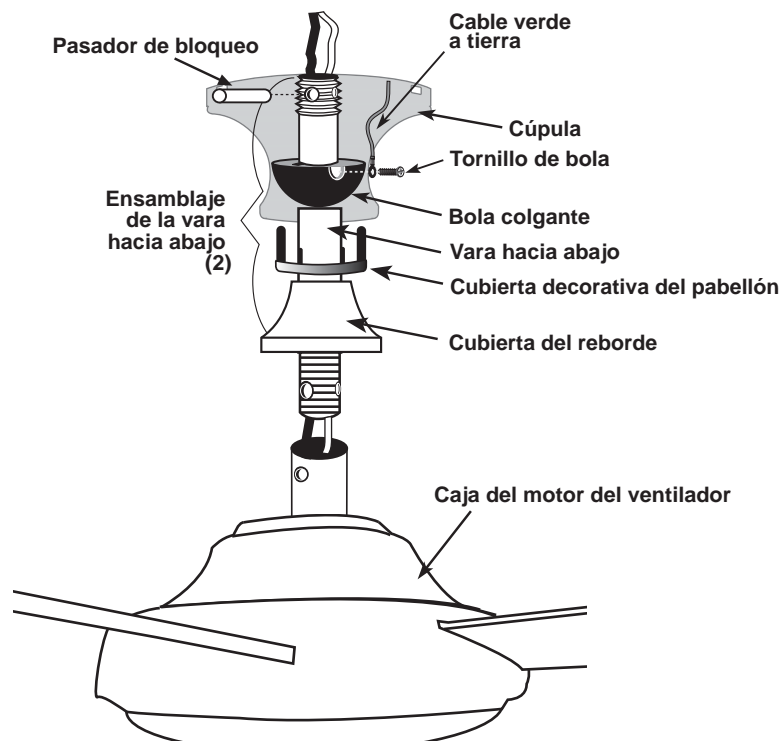
**4****Paso 4**

Sitúe la vara hacia abajo de manera que el agujero en la misma quede alineado con el agujero en el acoplamiento del motor. **Inserte el perno de seguridad (S6) en el acoplamiento y la vara hacia abajo e instale la tuerca.** Apriete bien. Apriete el tornillo de fijación "A" contra la vara hacia abajo. Conecte el cable de la antena y coloque la cubierta decorativa (#4) y la cúpula (#3) sobre el ensamblaje de la vara hacia abajo. Reinstale la bola colgante, inserte el pasador colgante en la vara hacia abajo y apriete el tornillo de fijación "C" en la bola colgante al interior de la vara hacia abajo. El cable colgante de seguridad 6" está sujeto con el perno de seguridad y la tuerca preinstalados en la fábrica; debe retirarse de la brida si se utiliza una instalación con vara hacia abajo.

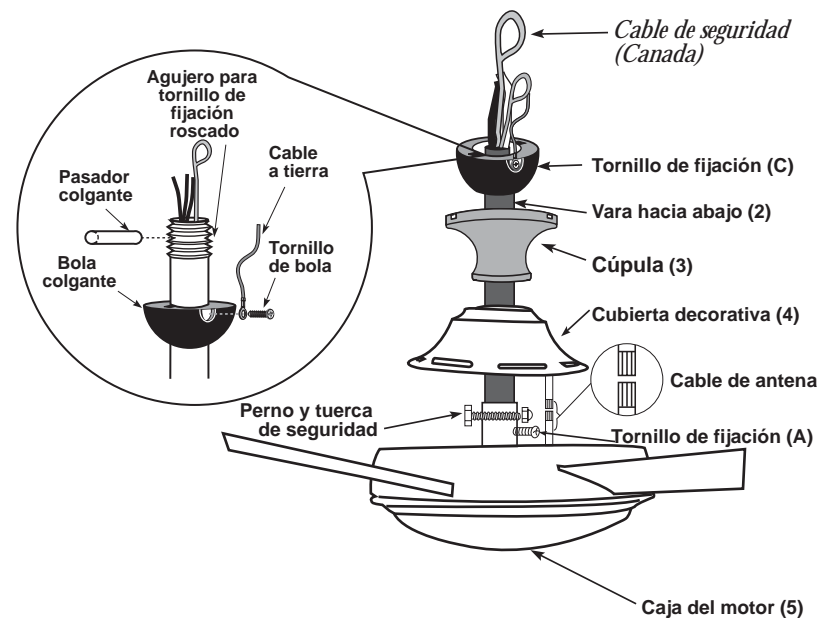
**ADVERTENCIA:**

Si no se aprieta totalmente la vara hacia abajo como se describe en los pasos 7 y 8 anteriores podría soltarse y tal vez caerse el ventilador.

IMPORTANTE: El cable de antena negro debe estar conectado para que el ventilador funcione.

5

Paso 5 - Cable de seguridad

Para mayor seguridad, instale un lazo de alambre de acero desde el ventilador al gancho "J" (S7) en la caja de salida. Sujételo pasando la amarra (S8) por el cable de seguridad y el gancho "J". Apriete bien la amarra. Levante el ventilador hacia el soporte de montaje (1). Gire la caja hasta que la bola colgante se asiente en el hueco de la bola (se debe escuchar un chasquido).

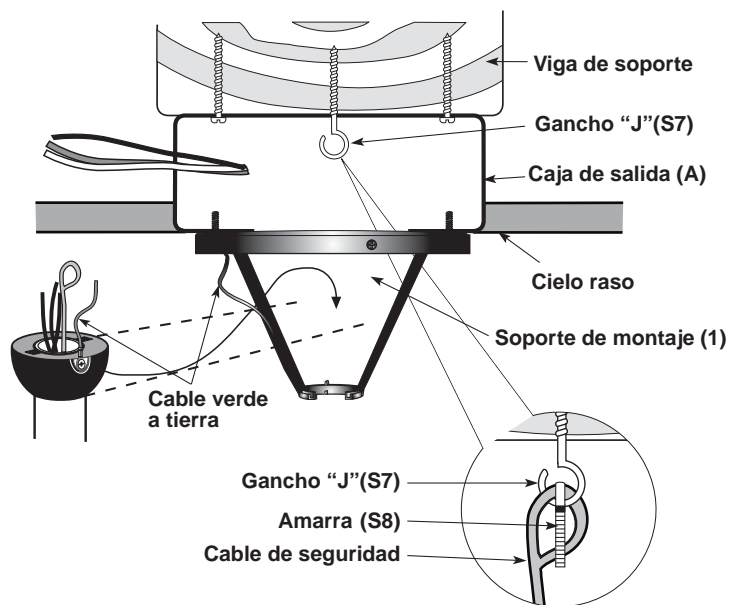

NOTA: Las piezas suministradas le permitirán instalar el ventilador en un ángulo de hasta 35°. Los ángulos mayores de 35° necesitarán un adaptador angular de 45° (consulte con el proveedor).

NOTA: La instalación del Gancho J es un requisito canadiense sólo.



ADVERTENCIA: Móntelo en la caja de salida marcada "acceptable for fan support" (aceptable como soporte del ventilador) con los tornillos suministrados con la caja para reducir el riesgo de incendio o lesiones personales. La mayoría de las cajas de salida de uso común para el soporte de portalámparas no son aceptables para el soporte del ventilador y podría ser necesario reemplazarlas. Consulte con un electricista competente en caso de dudas.

6

Paso 6 - Alambres que conectan

1. Conecte los cables del ventilador a los del techo: el cable blanco del ventilador con el cable blanco de salida, negro con negro y verde con verde. Se incluyen los conectores de cables (S5) para su conveniencia. Si hay un cable azul adicional, conéctelo también con el cable negro.

2. Después de efectuar las conexiones, gire los empalmes hacia arriba y empújelos con cuidado dentro de la caja de salida. Separe los cables azul y negro en un lado de la caja y los cables blanco y verde en el otro lado.

Hay 3 cables de colores que salen de la parte superior del motor (incluido el cable a tierra).

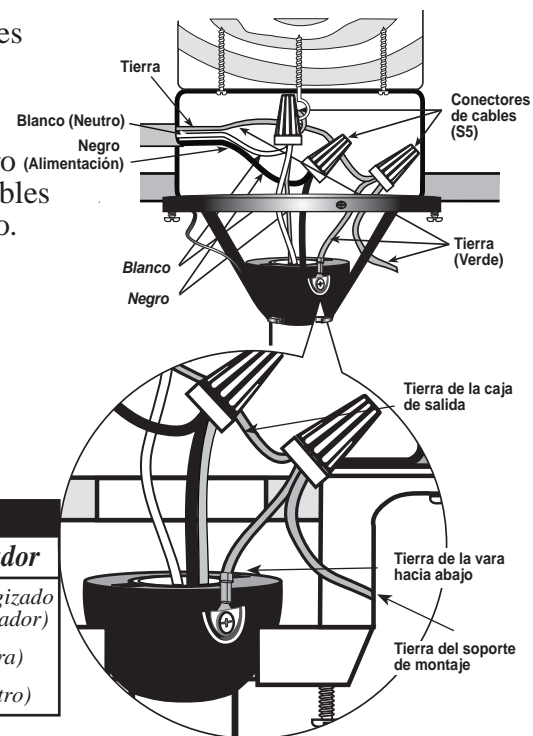

Conexiones de cables

Caja de salida	Cables del ventilador
Negro	Negro (Cable energizado para el ventilador)
Verde	Verde (Cable a tierra)
Blanco	Blanco (Cable neutro)

7

Paso 7 - Atadura de la cúpula

Instale la cúpula (3) en el soporte de montaje colocando los tornillos (S2) en la ranura de la cúpula. Gire en el sentido de las manecillas del reloj para bloquearla en su sitio. Apriete los tornillos firmemente. Una la cubierta decorativa de la cúpula (11) a la cúpula (3).

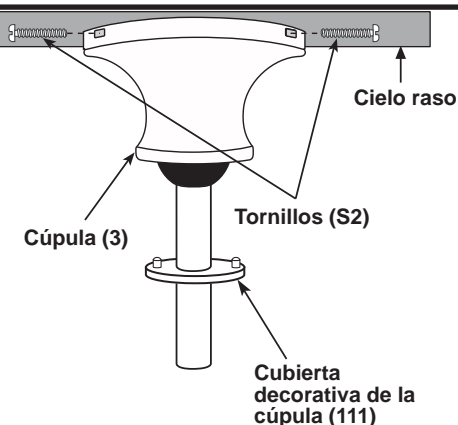

1**Paso 1 - Opción de Flushmount**

Antes de sujetar el soporte de montaje / placa, atornille el gancho “J” (S8) en la caja de salida del techo como medio de soporte secundario. Asegure el soporte de montaje (1) a la caja de salida (A) apretando los tornillos del soporte y las arandelas (S3) como se muestra. Si no se monta en una caja de salida, use tornillos para madera (S1) y arandelas (S1), montando firmemente en una viga del cielo raso. En este punto deben insertarse los tornillos de cúpula (S2) en el soporte.

NOTA: No monte directamente en paneles de yeso o láminas de techo.

NOTA: La instalación del Gancho J es un requisito canadiense sólo.

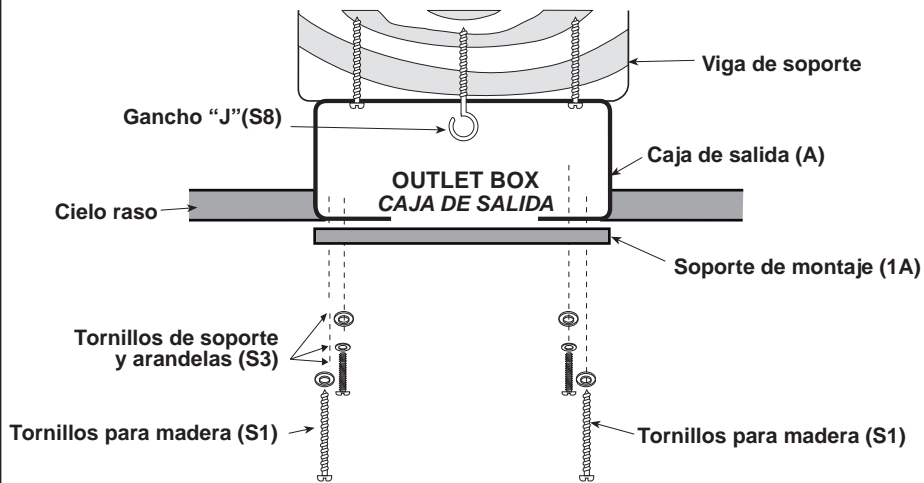
**Una recomendación útil**

Saque el motor del ventilador (#4) del interior de la caja del empaque, voltee el inserto de espuma al revés, luego coloque el motor del ventilador cara abajo sobre la espuma. Esto le permitirá mantener estable la caja del motor durante el ensamblaje.

2**Paso 2**

Saque los cuatro tornillos que se encuentran en la parte superior de la caja del motor (#4). Póngalos a un lado. Luego, levante la caja superior del motor (#4) de la base (vea la figura 1). Deslice la aspa (#5) a través de la ranura situada al lado del ventilador. Fije con los tornillos de las aspas (S4) como lo muestra la figura 2. Repita este procedimiento hasta haber fijado todas las cinco aspas. Atornille firmemente. En el siguiente paso, usted volverá a unir la parte superior de la caja del motor. Reate los alambres de la antena, después reate la cubierta de motor superior (#4).

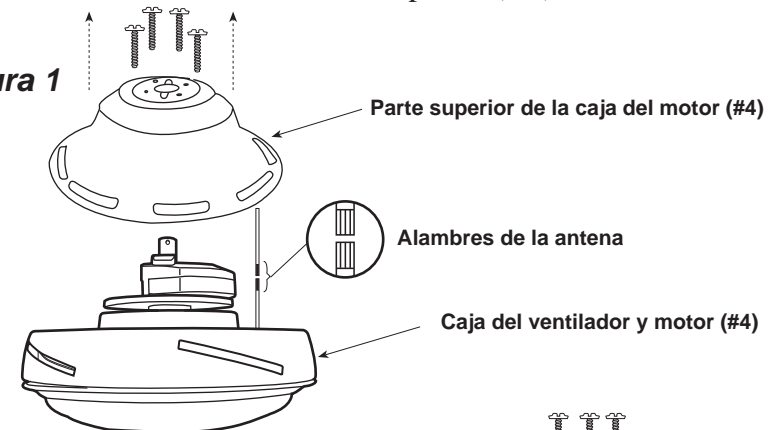
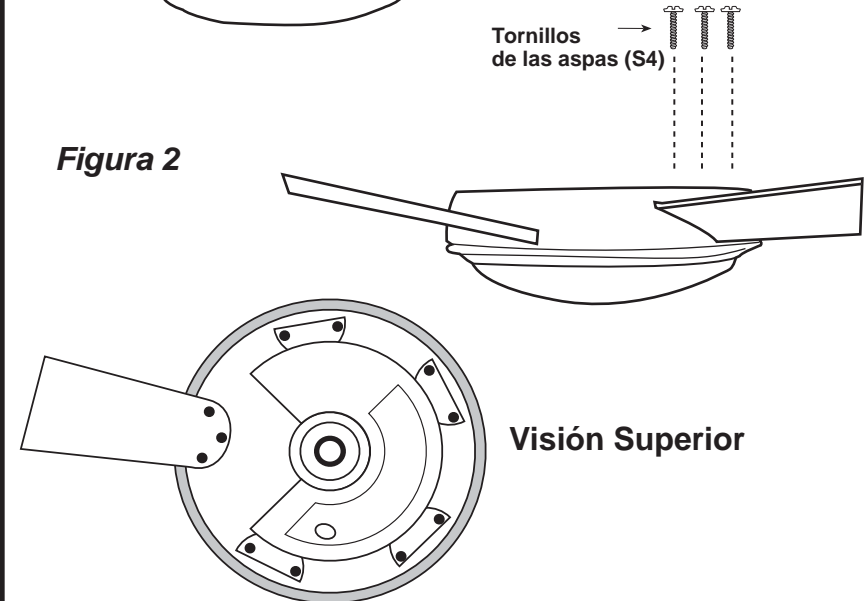
Figura 1**Figura 2**

! PRECAUCIÓN: Nunca levante o detenga el ventilador por las aspas.

3**Paso 3 - Instalación del flushmount**

Asegure el alambre que cuelga colocándolo a través del perno de seguridad (S7) como se demostró en la figura 1a que lo aprieta con la tuerca de seguridad. Conecte los alambres de la antena en la cubierta de motor superior y la cubierta de motor de ventilador. Coloque la cubierta de motor superior (# 4) en la cubierta de motor. Una el pabellón (# 3) a la cubierta de motor colocando los tornillos en los agujeros en el pabellón. Apriete los tornillos firmemente.

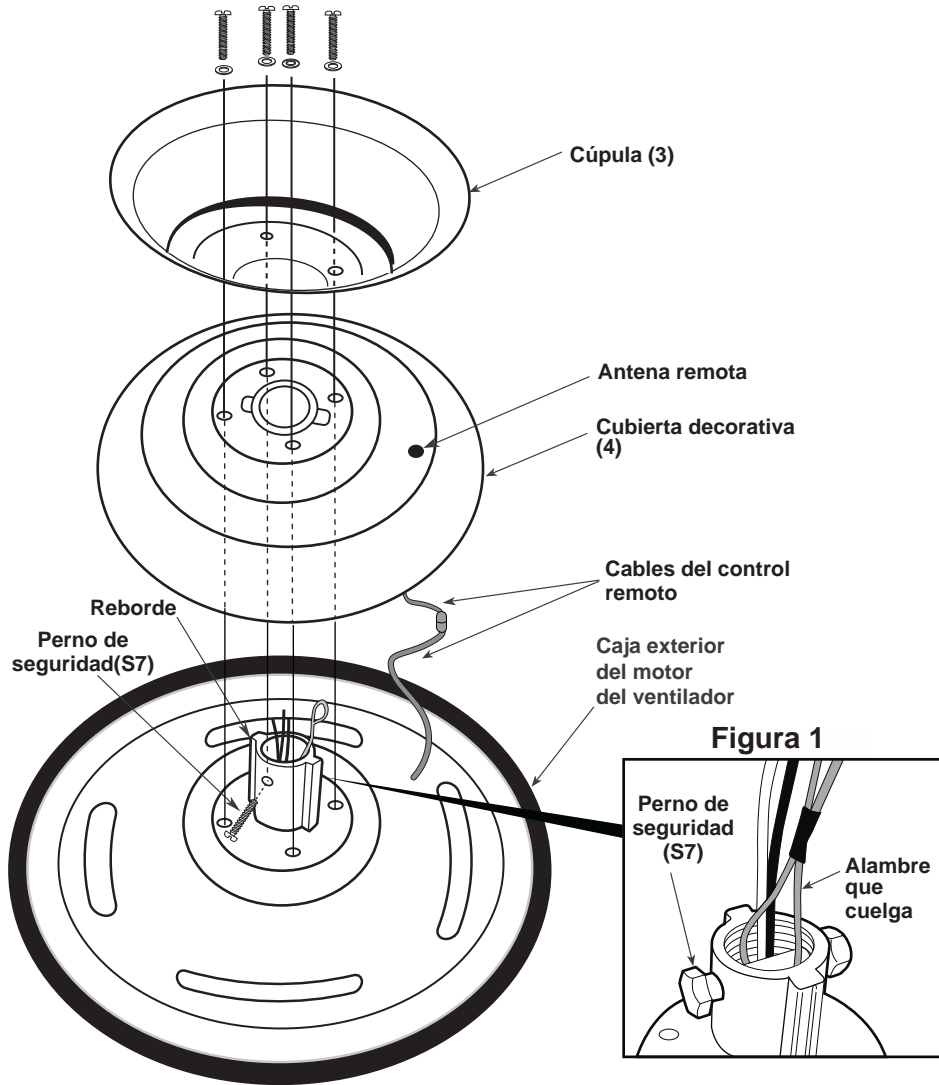
**4****Paso 4 - Atadura del cable que cuelga**

Para mayor seguridad, instale un lazo de alambre de acero desde el ventilador al gancho "J" (S7) en la caja de salida. Sujételo pasando la amarra (S8) por el cable de seguridad y el gancho "J". Apriete bien la amarra.

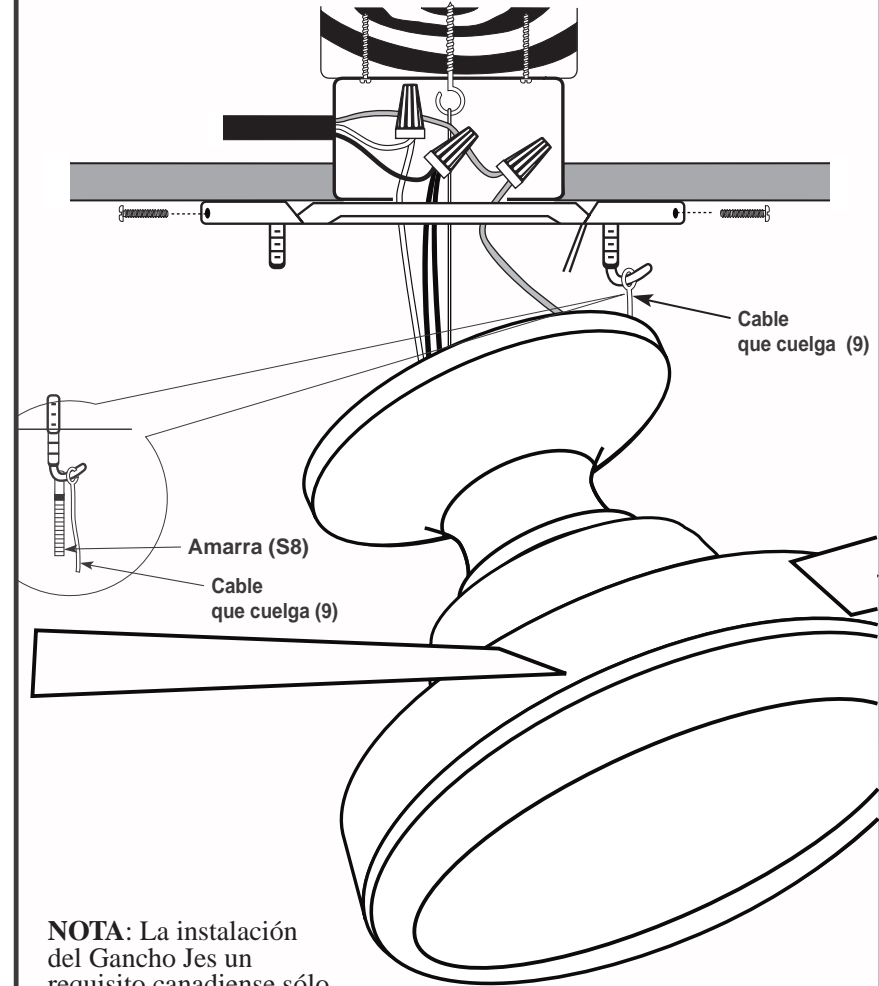

5

Paso 5 - Conectar el cableado

1. Conecte los cables del ventilador a los del techo: el cable blanco del ventilador con el cable blanco de salida, negro con negro y verde con verde. Se incluyen los conectores de cables (S5) para su conveniencia. Si hay un cable azul adicional, conéctelo también con el cable negro. (El paquete de iluminación opcional puede cablearse a interruptores individuales de pared, si se prefiere.)

2. Después de efectuar las conexiones, gire los empalmes hacia arriba y empujuelos con cuidado dentro de la caja de salida. Separe los cables azul y negro en un lado de la caja y los cables blanco y verde en el otro lado. Hay 4 cables de colores que salen de la parte superior del motor (incluido el cable a tierra).

NOTA: Los conectores de cables que no se empujen hacia adentro de la caja de salida podrían aflojarse con el tiempo y rozar contra la parte superior de la caja del motor. Uno podría creer que es el sonido causado por el soporte.

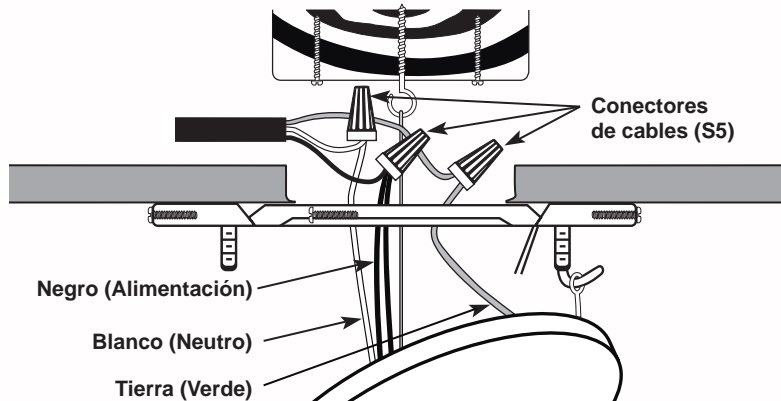

Conexiones de cables

Caja de salida	Cables del ventilador
Negro	Negro (Cable energizado para el ventilador)
Verde	Verde (Cable a tierra)
Blanco	Blanco (Cable neutro)



ADVERTENCIA: Para reducir el riesgo del fuego, la descarga eléctrica o los daños corporales, monta aceptable marcada caja del enchufe "para la ayuda del ventilador" y utiliza los tornillos de montaje proporcionados la caja del enchufe. La mayoría de las cajas del enchufe usadas comúnmente para la ayuda de los accesorios de la iluminación no son aceptables para la ayuda del ventilador y pueden necesitar ser substituido. Consulte a electricista cualificado en duda.

6

Paso 6 - Atadura del cable de seguridad

Para la seguridad agregada, una el cable de seguridad de la unidad del ventilador al gancho de "J" (S8) en caja del enchufe. Asegure colocando el lazo del cierre relámpago (S9) a través del cable de seguridad y del gancho de "J". Apriete el lazo del cierre relámpago con seguridad.

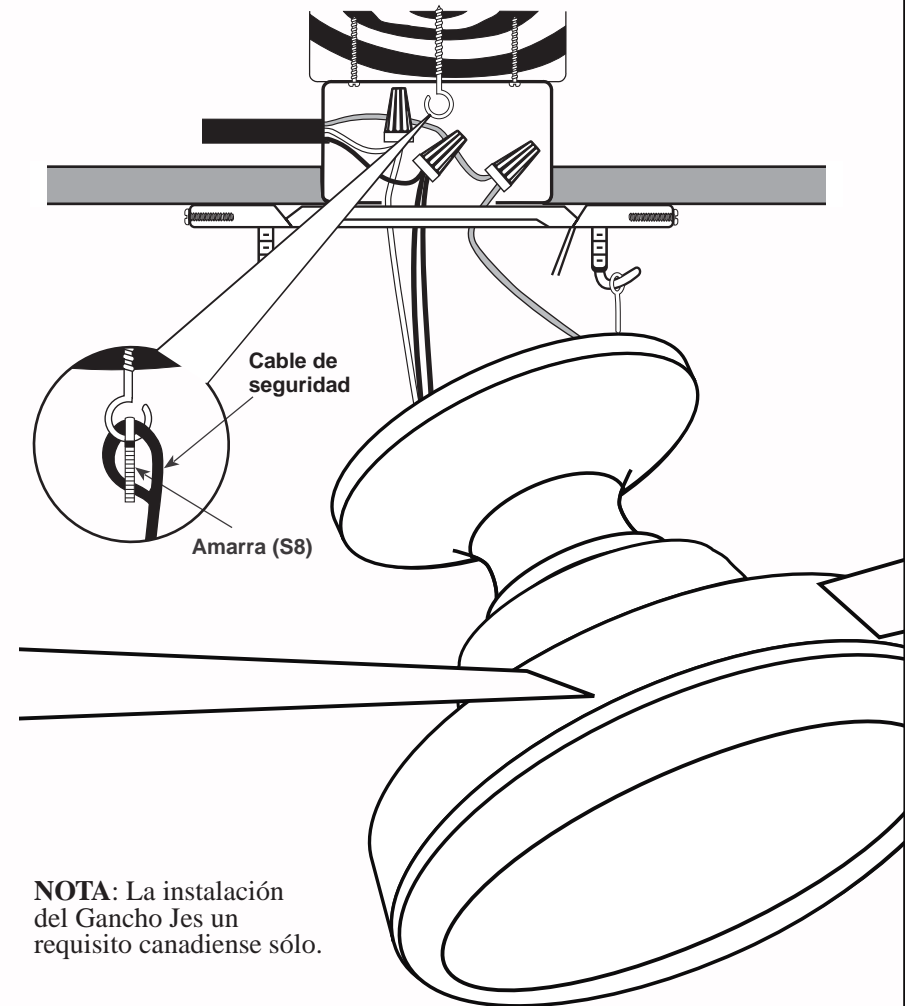

NOTA: La instalación del Gancho Jes un requisito canadiense sólo.

Lift the outer housing (#3) onto the mounting plate (#1A) and secure with outer housing screws (S5).

7

Paso 7 - Atadura de la c'pula

Una la c'pula (# 3) a la placa de montaje alineando ranuras de la c'pula a los tornillos en la placa de montaje. Tuerza a la derecha a la cerradura en lugar. Utilice dos m's tornillos para apretar firmemente.

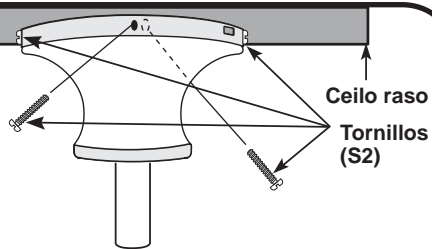

8

Paso 8 - Instalaci3n del cristal

Instale la bombilla del hal3geno en el ventilador. Coloque el bulbo firmemente en el z3culo seg' n lo demostrado. Entonces instale el cristal levantando el cristal del ventilador y el dar vuelta a la derecha hasta que est' asentado firmemente.



Empuje hacia arriba y tuerza el cristal

9

Conexiones el3ctricas

Conecte los cables negros del ventilador al cable negro de salida. Conecte el cable blanco del ventilador al cable blanco de salida y al cable conductor a tierra verde desde el conductor a tierra al circuito de suministro (consulte la figura A). Utilice los conectores de cable suministrados con el ventilador. No debe haber hilos sueltos ni conexiones sueltas. Gire los empalmes hacia arriba y empuje con cuidado todas las conexiones dentro de la caja de salida. Cuando se empleen interruptores de pared, estos deben ser aprobados por UL para uso con un ventilador de techo.

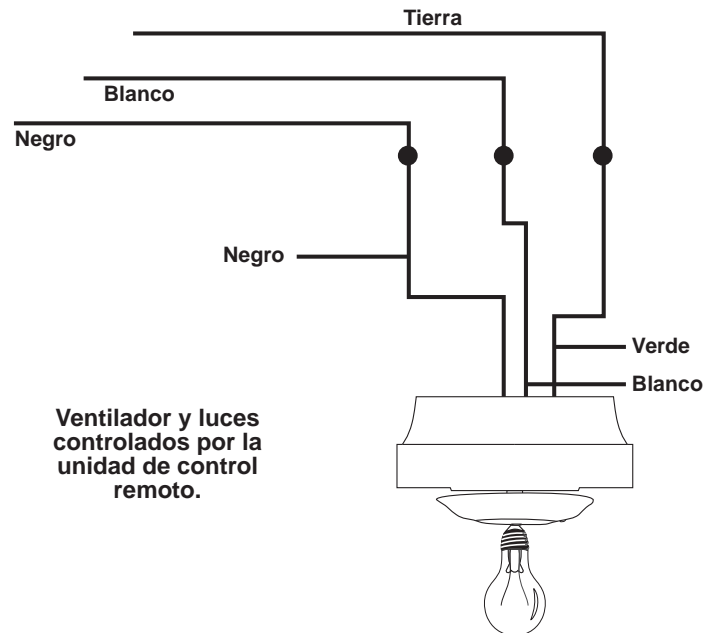

PRECAUCI3N: Siempre apague la corriente en el cortacircuitos antes de intentar conectar los cables.