

C R A F T M A D E
air • light • sound

P.O. Box 1037
650 S. Royal Lane, Suite 100
Coppell, TX 75019

(800) 486-4892
8:00 to 5:00 CST (Central Standard Time)
Toll Free Fax: (877) 304-1728

email: customerservice@craftmade.com
www.craftmade.com

C R A F T M A D E
air • light • sound

P. O. Box 1037
650 S. Royal Lane, Suite 100
Coppell, TX 75019 EE.UU.

(800) 486- 4892
8:00 a 5:00 CST (Hora local central)
Número de fax sin cargo: (877) 304-1728

Correo electrónico:
customerservice@craftmade.com
www.craftmade.com

C R A F T M A D E
air • light • sound

P. O. Box 1037
650 S. Royal Lane, Suite 100
Coppell, TX 75019 EE.UU.

de 8 heures à 17 heures (Heure standard du centre)
Numéro de télécopieur gratuit : (877) 304-1728

Email: customerservice@craftmade.com
www.craftmade.com



Artistry Ceiling Fans

AY56

C R A F T M A D E
air • light • sound

Read and Save These Safety Precautions

1. Turn off electricity at main switch before wiring or servicing fan in order to avoid possible electrical shock.
2. All wiring must be in accordance with the National Electric Code (70-1999) and local electrical codes. Electrical installation should be performed by a qualified licensed electrician.
3. After making the wire connections, the wires should be spread apart with the grounded conductor and the equipment-grounding conductor on the one side of the outlet box and the ungrounded conductor on the other side of the outlet box.
4. The splices after being made should be turned upward and pushed carefully up into the outlet box.
5. Conductor of a fan identified as grounded conductor to be connected to grounded conductor of power supply, conductor of a fan identified as ungrounded conductor to be connected to an ungrounded conductor of power supply, conductor of fan identified for equipment grounding to be connected to an equipment-grounding conductor.
6. Fan should not be mounted in an area where it might get wet.
7. To reduce the risk of fire, electric shock or personal injury, mount to outlet box marked "Acceptable for Fan Support" and use mounting screws provide with the outlet box.
8. For safety and best operating results, we recommend that you have a qualified electrician assemble and install your fan.
9. **WARNING:** To reduce the risk of fire or electric shock, do not use this fan with any solid state speed control device.
10. To reduce the risk of personal injury, do not bend the blade brackets when installing the brackets, balancing the blades or cleaning the fan. Do not insert foreign objects in between rotating fan blades.

Before Assembly

1. Make sure that the fan voltage (120) is compatible with your own electrical system.
2. Check to make sure that your carton contains all the parts mentioned in the parts list.

NOTE: When the motor is taken out of carton, please put it in a soft cloth to prevent any damage on the ornamental surface.

CAUTION: Before installing, choose a location for mounting the fan where the blades have at least 7 feet of clearance from all objects and floor. Mount an outlet box to the ceiling or use an existing box.

CAUTION: Do not mount fan to sheet rock or drywall type materials. To insure proper support, use the two #1 wood screws to secure mounting bracket to joist or beam. If the location you choose does not have a suitable support beam, install a 2"x4" brace between ceiling joists to support.

Tools You Need

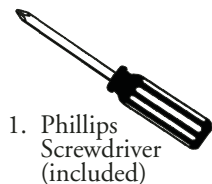

1. Phillips Screwdriver (included)

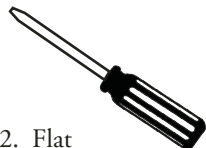

2. Flat Screwdriver



3. Adjustable Wrench

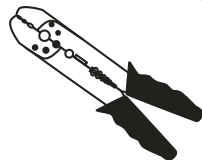

4. Wire Strippers

What You Have

Parts	Quantity
1. Mounting Bracket	1
2. Down Rod Assembly 6" & 12" Rods Supplied (Use desired length)	2
3. Mounting Bracket, Nut, & Washer for Glass	1
4. Canopy	1
5. Blades	5
6. Switch Housing Cover	1
7. Fan Motor	1
8. Fixture Plate	1
9. Glass	1
10. Blade Arms	5
11. TCS Remote	1
12. Down Rod Accessory	1
13. Finial Plate	1
14. Finial	1

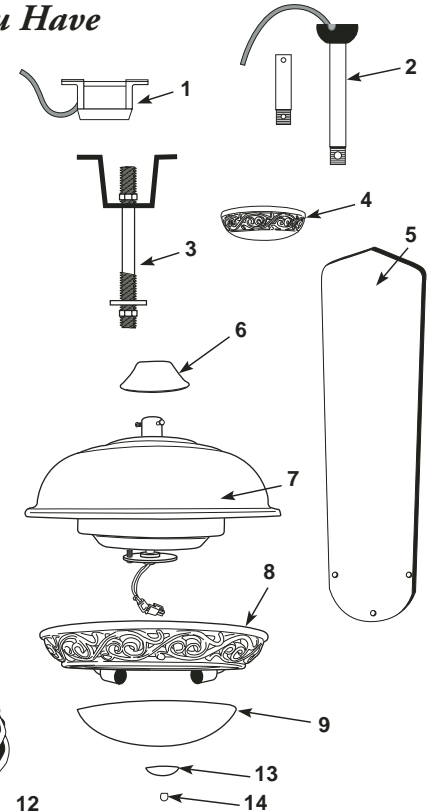

10



11



12

Screw Package	Quantity
S1. Wood Screws	2
S2. Screws (for Canopy)	3
S3. Bracket Screws & Washer	2
S4. Blade Screws	19
S5. Motor Screws	13
S6. Wire Connectors	3
S7. Safety Bolt & Nut	1
S8. Glass Bracket Screws	2
S9. Fixture Plate Screws	4
S10. "J" Hook	1
S11. Zip Tie	1
S12. Screws (for Downrod Accessory)	2



S1

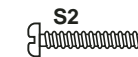

S2

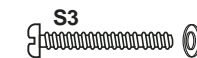

S3



S4

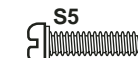

S5



S6

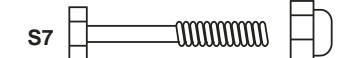

S7



S8



S9

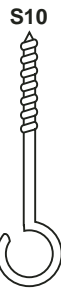

S10

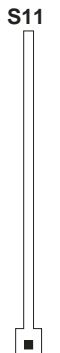

S11



S12

Preparation

! **Important:** When using an existing outlet box, be sure the box is securely attached to the building structure and can support the full weight of the fan. Failure to do so can result in serious injury or death.

1

Step 1

Turn off circuit breakers and wall switch to the fan supply line leads.

! **Warning:** Failure to disconnect power supply prior to installation may result in serious injury or death. To reduce the risk of shock, this fan must be installed with an isolating wall control/switch.

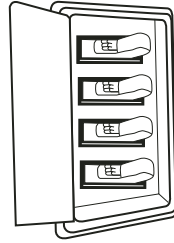

2

Step 2

Determine mounting method to use.

- A. Downrod Mount
- B. Angle Mount
Craftmade Part #45AD (see dealer)

IMPORTANT: If using the angle mount method, check to make sure the ceiling angle is not steeper than 35°. Angles greater than 35° will require a 45° angle adapter.

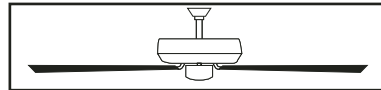

Downrod Installation
(Normal Ceilings)

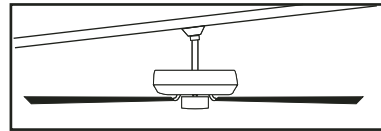

Downrod Installation
(Vaulted Ceilings)

3

Step 3

Check to make sure blades are at least 30" from any obstruction. Check downrod length to ensure blades are at least 7' above the floor.

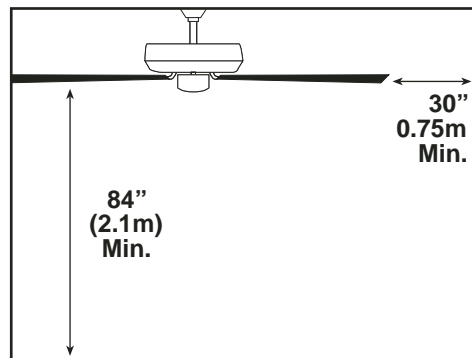

4

Step 4

Prior to securing mounting bracket, screw "J" hook (S11) into ceiling outlet box as a secondary support means. Secure mounting bracket (#1) to the outlet box (A) by tightening bracket screws & washers (S3) as shown. If not mounting to an outlet box, use wood screws (S1) and washers (S3) and mount securely to ceiling beam. **Be sure at this point to insert canopy screws (S2) in bracket.** NOTE: Do not mount directly to sheet rock or ceiling tile.

NOTE: J Hook installation is a Canadian requirement only.

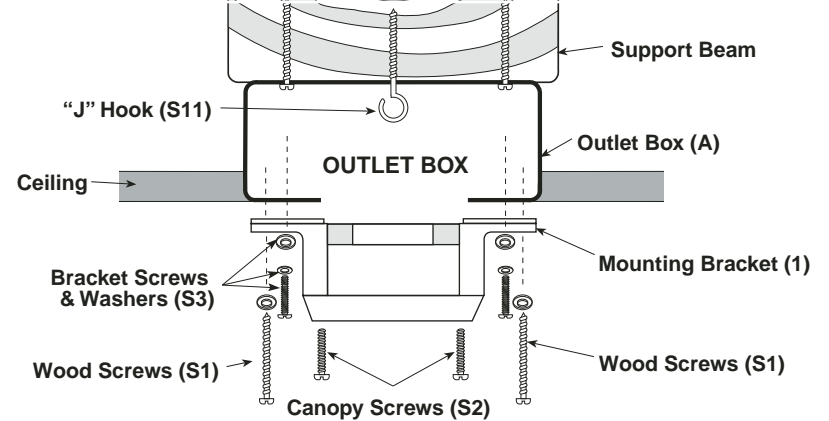

5

Step 5

Locate downrod assembly (#2). Loosen ball screw on black hanging ball to free lock pin. Black hanging ball will slide down. Remove ground screw and green ground wire. Remove hanging ball from downrod and save all parts. Insert fan wires through downrod. Attach downrod accessory to downrod and secure with downrod accessory screws. Screw downrod into top of fan motor housing, being careful that wires are pulled through.

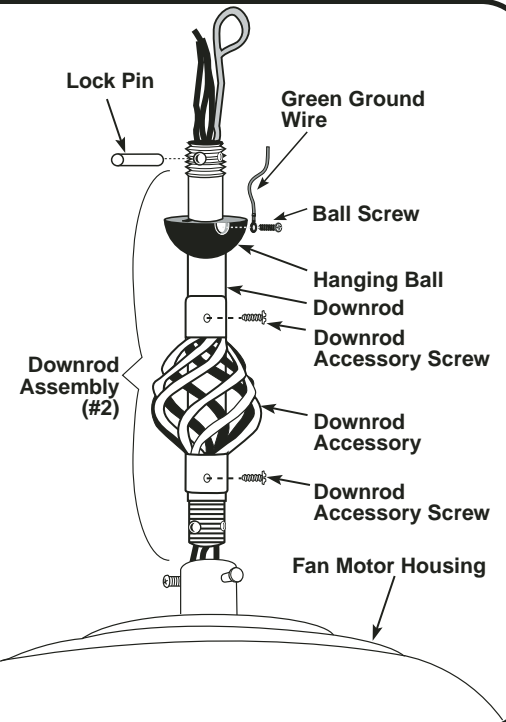

6

Step 6

Position downrod so the hole in the downrod aligns with the hole in the coupling on the motor. Insert safety bolt (S8) through coupling and downrod and attach nut. Tighten firmly. Tighten set screw "A" against downrod. Replace switch housing cover (6) by placing it over the downrod and plugging in the black antenna wire. Rest the switch cover on the motor housing (7) and turn firmly clockwise until secure. Place canopy (3) over downrod (#2). Replace hanging ball, insert hanging pin through downrod and tighten set screw "C" in hanging ball into downrod.

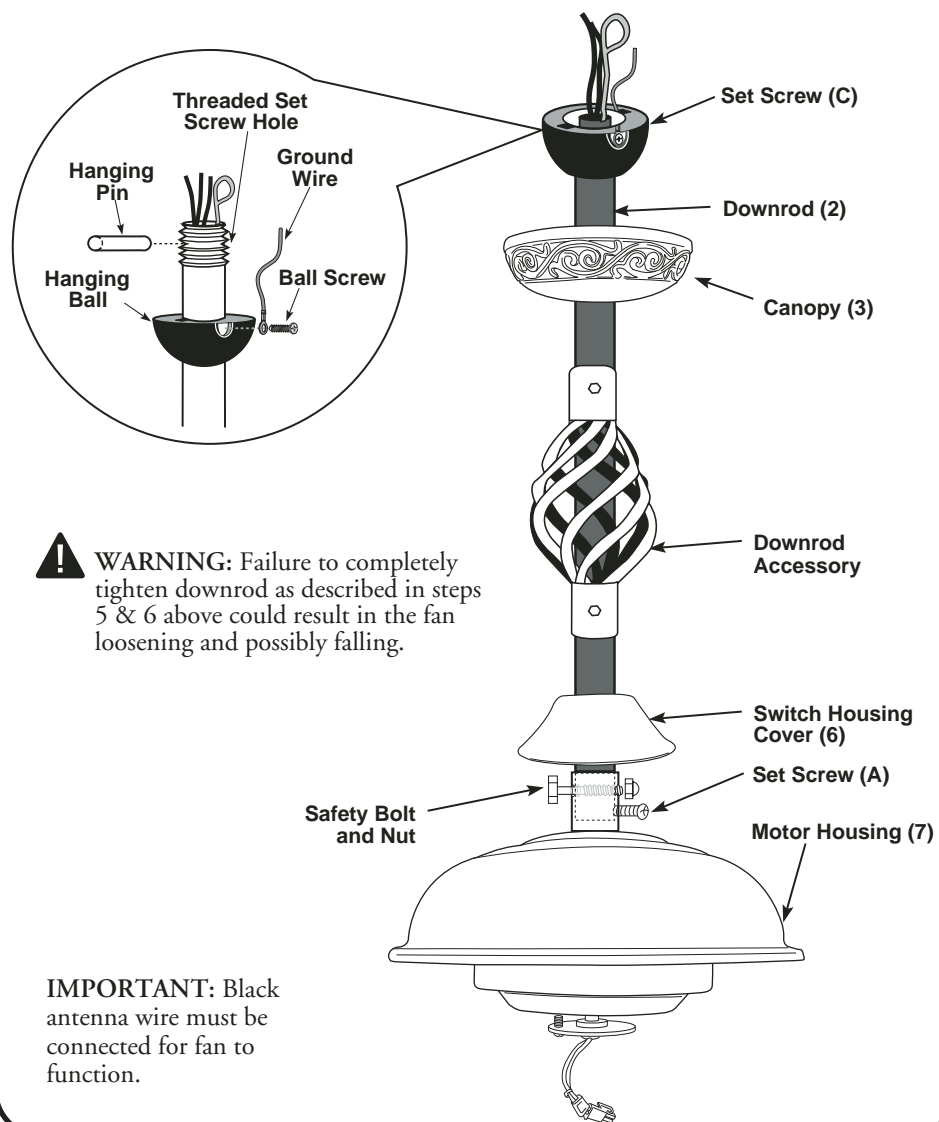

! WARNING: Failure to completely tighten downrod as described in steps 5 & 6 above could result in the fan loosening and possibly falling.

IMPORTANT: Black antenna wire must be connected for fan to function.

7

Step 7

For added security, attach safety cable from fan unit to "J" hook (S10) in outlet box. Secure by looping zip tie (S11) through safety cable and "J" hook. Tighten zip tie securely. Lift fan onto the mounting bracket (#1). Turn housing until hanging ball seats itself into ball socket (listen for click).

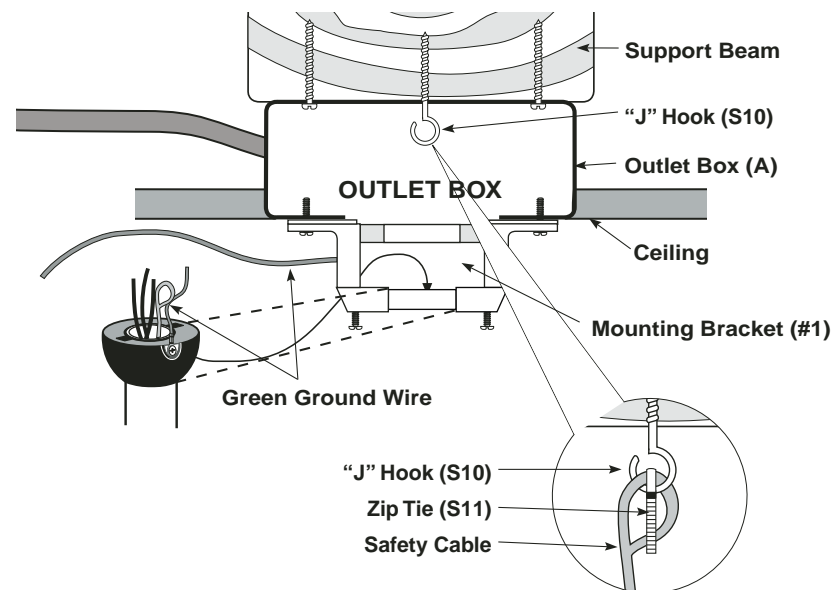

NOTE: Parts furnished will allow you to install your fan at up to a 35° angle. Angles greater than 35° will require a 45° angle adapter (see dealer).

NOTE: J Hook installation is a Canadian requirement only.

! WARNING: To reduce the risk of fire, electric shock or personal injury, mount so outlet box marked "acceptable for fan support" and use mounting screws provided with the outlet box. Most outlet boxes commonly used for the support of lighting fixtures are not acceptable for fan support and may need to be replaced. Consult a qualified electrician if in doubt.

8

Step 8

1. Connect fan wires to ceiling wires: white fan wire to white outlet wire, black to black and green to green. Wire connectors (S6) are provided for your convenience. If an additional blue wire is present then also connect the blue wire to the black wire. (Optional light kit may be wired to individual wall switches, if desired.)

2. After connections are made, turn splices upward and push carefully into outlet box. Separate blue and black wires on one side of the box, and white and green wires on the other side.

There are 4 colored wires coming from the top of the motor (including ground wire).

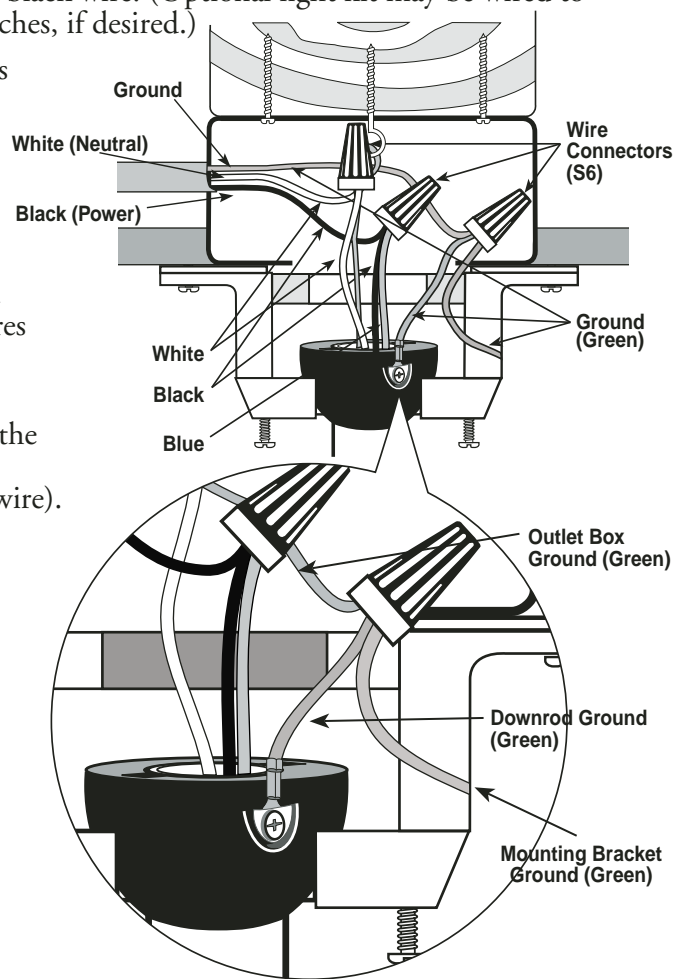

Wire Connections

Outlet Box	Fan Wires
Black	Black (Hot Wire for Fan)
Green	Green (Ground Wire)
White	White (Neutral Wire)
Black	Blue (Light Kit Wire)

9

Step 9

Attach canopy (#3) to the mounting bracket by placing screws (S2) into slot in canopy. Twist clockwise to lock into place. Tighten screws firmly.

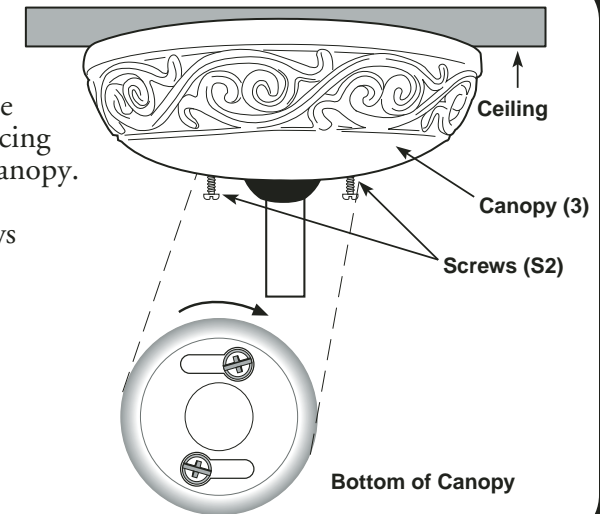

10

Step 10

For blade assembly, position blade arm and blade (#5) so that all screw holes are aligned (as shown in figure below). Using blade screws (S4), insert through top of blade holder, through blade, and into blade ornament. Tighten securely.

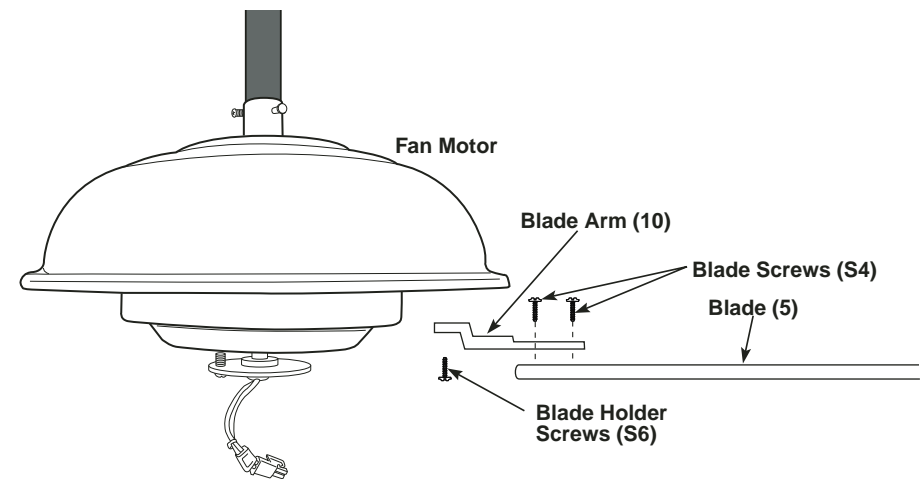
**CAUTION:**

Install blade holders to motor only after motor installation is complete. This will prevent damage to the blade holders which have been carefully balanced.
IMPORTANT: Remove rubber cushions, saving motor screws for installation.

11**Step 11**
Blade Installation

Remove rubber cushions, saving motor screws for blade installation. Using motor screws (S5) provided, line up holes from the blade arm with the holes in the motor housing. Tighten screws securely.

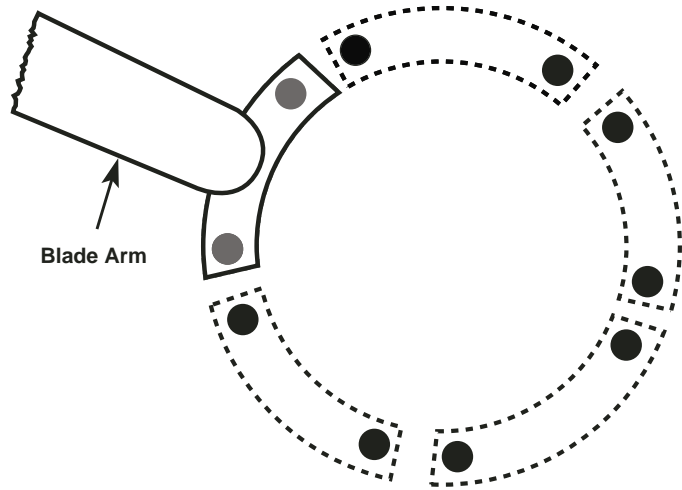
**12****Step 12**

Attach mounting bracket for glass (3) to base of motor with screws provided. Screws are in parts bag with bracket.

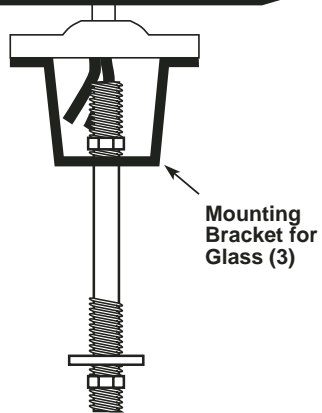
**13****Step 13**

Attach two of the fixture plate screws (S10) to fan motor housing base (7) allowing room for fixture plate to be attached. Before attaching fixture plate, attach black wire from fixture plate to black wire on motor housing by connecting plugs together. Next attach white wire from fixture plate to white wire on motor housing. Attach fixture plate (8) to base of motor housing by rotating fixture plate into keyhole slots being careful not to pinch wires. Attach remaining two screws in holes as shown in diagram. Secure all screws firmly.

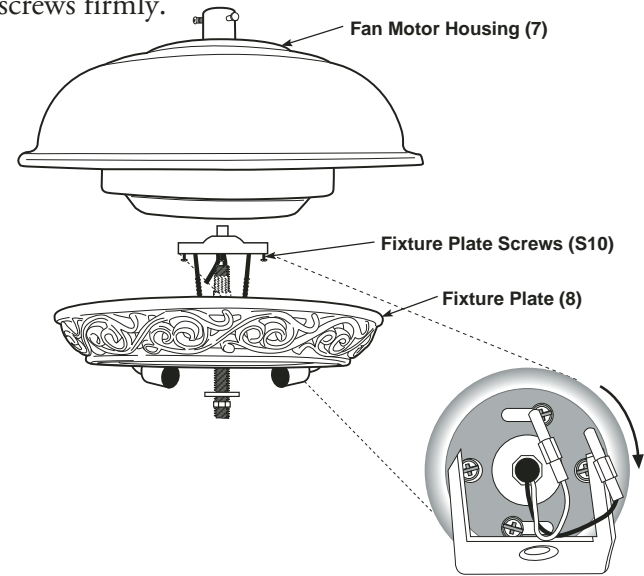
**14****Step 14**

Attach glass (9) to mounting bracket for glass (3) using finial plate (13) and finial (14) as shown in diagram below.

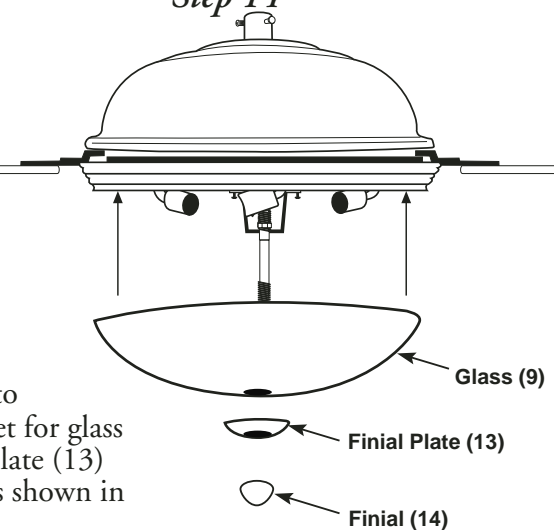

15

Setting Frequency Switches

The remote control unit is operated by a set of frequency switches and are preset at the factory. The switches are located on the back of the remote control unit and in the top motor housing of the fan on the receiving module. The switches can be set in any position as long as both the wall unit and receiving module switches are set the same. All (RF) modules & Transmitters come from the factory with the dip switches set in the (ON) position.

To replace battery, simply push down on tab and slide housing cover off. Snap 9-Volt battery onto wire terminal and replace into remote housing. Slide housing cover back onto remote control unit.

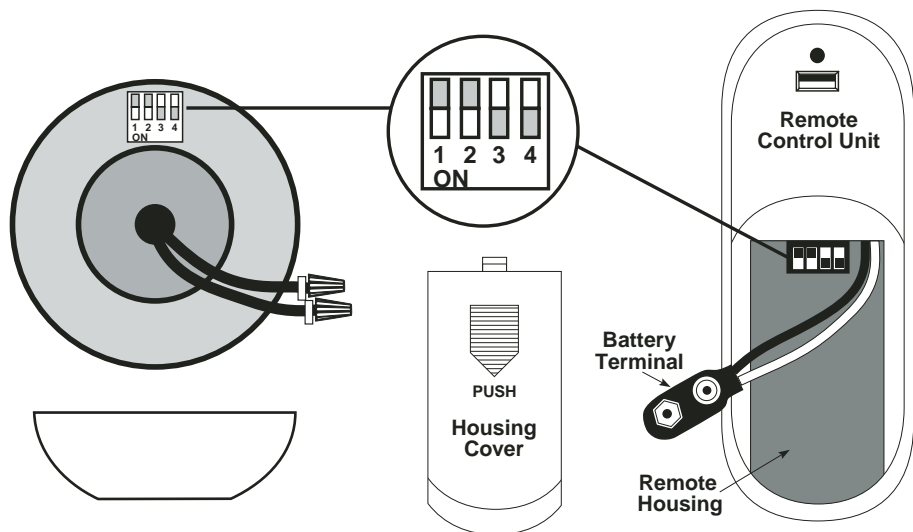

16

Electrical Connections

Connect black fan wires to black outlet wire. Connect white fan wire to white outlet wire and green grounding lead wire from the grounding conductor to the supply circuit (see figure A). Use wire connectors provided with your fan. No loose strands or loose connections should be present. Turn splices upward and carefully push all wiring into outlet box. When wall switches are employed, switches should be UL listed for use with ceiling fan.

CAUTION: Always turn off power at breaker before attempting any wire connections.

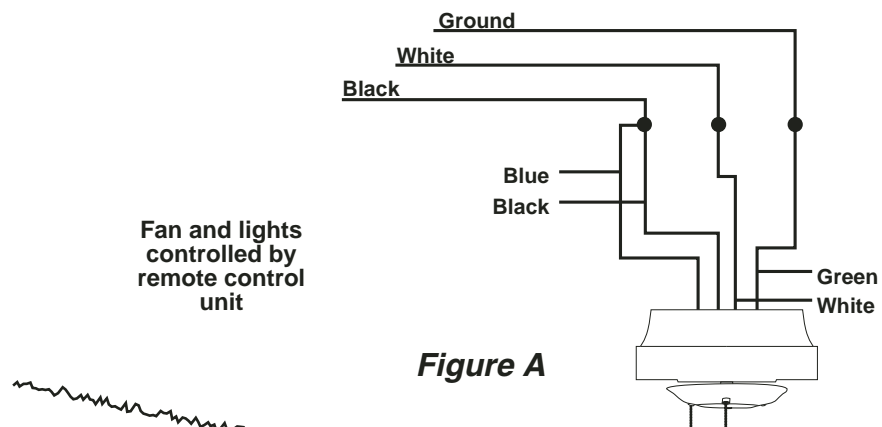

Figure A

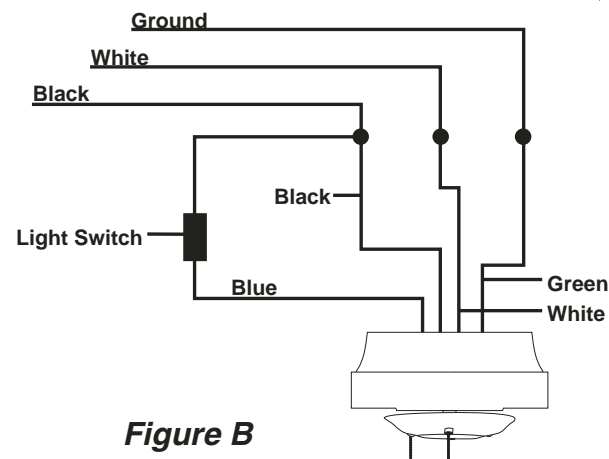
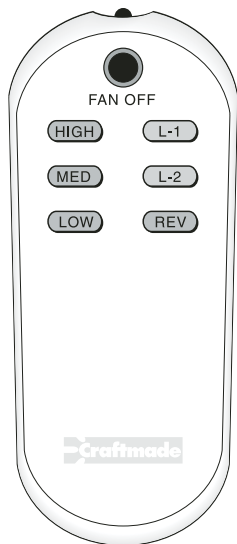

Figure B

Operation Instructions

- HIGH**
MEDIUM
LOW
- Controls fan motor speed. To select desired speed, press button once and release
- REVERSE**
- Controls direction of fan blades. To reverse fan blades, press once and release.
- FAN OFF**
- Turns fan motor speed off. Press once to turn off. To start motor speed again, hit one of the motor speed buttons.
- L-1**
- Controls no function on this fan.
- L-2**
- Controls the on/off and intensity for integrated light kit. Push and release for on/off function. Hold down for full range light dimming.
- NOTE:**
- The "High", "Medium" or "Low" buttons may be used to start the fan motor. The speed of the fan may be changed at any time.



Common Problems

Problem A: Fan Will not Start

- Remedies:
1. Check fuse or circuit breaker and replace if necessary
 2. Turn off electrical power and check all wire connectors.
 3. Check on/off TCS and wall control selector switch. See operation instructions.

Problem B: Fan is Excessively Noisy

- Remedies:
1. Check that all screws in fan assembly are tight and properly seated.
 2. Check to make sure mounting bracket is installed properly.
 3. Check to make sure light kit and glass reinstalled properly and tight.
 4. If wall control is used, insure the wall control is not a transformer or a variable speed type.

Problem C: Fan Wobbles

- Remedies:
1. Check that all blades are screwed firmly into blade holders.
 2. Check that all blade holders are screwed firmly into motor.
 3. Check the weight of blades. All our blades are weighed on electronic scales. The weight is marked on the reverse side of the fan blade near the motor end. All of the blades should be the same weight to prevent fan from wobbling.
 4. A balancing kit is enclosed if needed.

Weight: The weight of the complete fan, including assembly hardware is 36 lbs.

Ventiladores de Artistry

AY56

CRAFTMADE
air • light • sound

Lea y conserve estas precauciones de seguridad

1. Apague la electricidad con el interruptor principal antes de cablear o dar servicio al ventilador para evitar posibles choques eléctricos.
2. Todo el cableado eléctrico debe acatar los códigos eléctricos nacionales (ANSI/NFPA 70-1999) y los códigos eléctricos locales. Un electricista capacitado debe realizar la instalación eléctrica.
3. Después de realizar las conexiones de cableado, deben separarse los cables con el conductor a tierra y el conductor de tierra del equipo en un lado de la caja de salida y el conductor sin tierra al otro lado de la caja de salida.
4. Una vez efectuados los empalmes deben girarse hacia arriba y empujarse con cuidado dentro de la caja de salida.
5. El conductor de un ventilador identificado como conductor a tierra debe conectarse al conductor a tierra de un suministro de alimentación, el conductor de un ventilador identificado como conductor sin tierra debe conectarse a un conductor sin tierra del suministro de alimentación; el conductor de un ventilador identificado para conectar a tierra el equipo debe conectarse a un conductor para tal efecto.
6. No debe montarse el ventilador en un área donde pueda mojarse
7. Para aminorar el riesgo de un incendio, choque eléctrico o lesión personal, móntelo a una caja de salida adecuada para soportar el ventilador ("Acceptable for Fan Support") y utilice los tornillos de montaje incluidos con la caja de salida.
8. Por motivos de seguridad y para obtener óptimos resultados, recomendamos que pida a un electricista capacitado ensamblar e instalar el ventilador.
9. **ADVERTENCIA:** Para reducir el peligro de incendio o choque eléctrico, no use este ventilador con ningún dispositivo de control de velocidad de estado sólido.
10. Para aminorar el riesgo de una lesión personal, no doble los soportes de las aspas al instalar los soportes, equilibrar las aspas o limpiar el ventilador. No introduzca objetos extraños entre las aspas giratorias del ventilador.

Antes del montaje

1. Revise que el voltaje (120) del ventilador sea compatible con su propio sistema eléctrico.
2. Compruebe que la caja contenga todas las piezas mencionadas en la lista correspondiente.

NOTA: Cuando se extraiga el motor de la caja, póngalo sobre un paño suave para evitar dañar la superficie ornamental.

PRECAUCIÓN: Antes de instalar, elija una ubicación para montar el ventilador donde las aspas tengan por lo menos 7 pies (2.1 m) de altura desde el piso y todo objeto. Monte una caja de salida en el cielo raso o use una caja existente.

PRECAUCIÓN: No monte el ventilador en materiales de tipo tablaroca o paneles de yeso. Para asegurar un soporte adecuado use los dos tornillos para madera (1) para asegurar el soporte de montaje a la viga. Si la ubicación que ha seleccionado no tiene una viga de soporte que sirva, instale una abrazadera de 2" x 4" (5 x 10 cm) entre las vigas del cielo raso para soportar el ventilador.

Herramientas necesarias



1. Destornillador incluido)

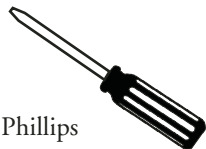

Phillips
2. Destornillador de hoja plana



3. Llave ajustable

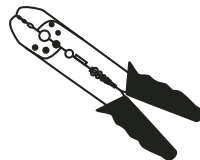

4. Pelacables

Las piezas incluyeron

Piezas	Cantidad
1. Soporte de montaje	1
2. Ensamblaje de vara hacia abajo, se suministra vara de 2 y 6 pulg. (5 y 15 cm) (Use el largo deseado)	2
3. Soporte de montaje, tuerca y arandela para el vidrio	2
4. Cúpula	1
5. Aspas	6
6. Cubierta de la caja del interruptor	1
7. Motor del ventilador	1
8. Placa del portalámparas	1
9. Vidrio	1
10. Brazos de las aspas	6
11. Interruptor de pared TCS	1
12. Ornamento de vara hacia abajo	2
13. Placa ornamental	1
14. Florón de vidrio	1

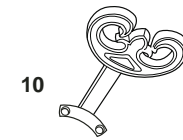

10



11



12

Paquete de herraje

Paquete de herraje	Cantidad
S1. Tornillos para madera	2
S2. Tornillos (para la cúpula)	3
S3. Tornillos de soporte y arandela	2
S4. Tornillos de las aspas	19
S5. Tornillos del motor	13
S6. Conectores de cables	3
S7. Perno y tuerca de seguridad	1
S8. Tornillos del soporte del vidrio	2
S9. Tornillos de la placa del portalámparas	4
S10. El Cancho "J"	1
S11. Amarra	1
S12. Tornillos para ornamento de vara hacia abajo	2



S1



S2



S3



S4



S5



S6

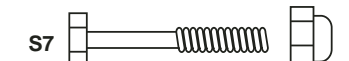

S7



S8



S9

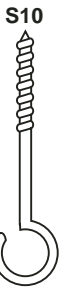

S10



S11

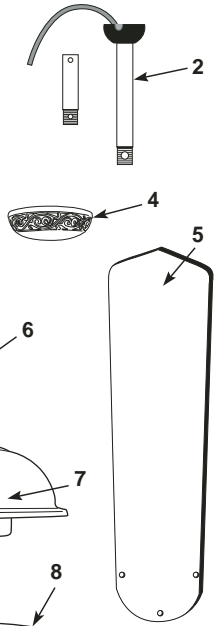

5

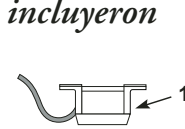

1

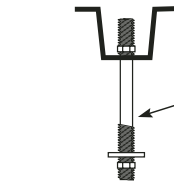

3



6

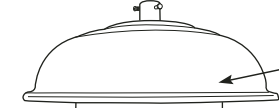

7

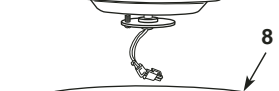

8

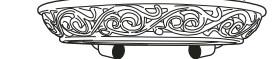

9



10



12



13



14

Preparación

! **Importante:** Al utilizar una caja de salida existente, revise que la caja esté conectada firmemente a la estructura de la edificación y que pueda soportar el peso total del ventilador. De lo contrario puede ocasionar lesiones graves o fatales.

1

Paso 1

Apague los disyuntores y el interruptor de la pared hacia los conductores de suministro del ventilador.

! **Advertencia:** Si no se desconecta el suministro de alimentación antes de la instalación puede ocasionar lesiones graves o fatales. Este ventilador debe instalarse con un interruptor/control aislante de pared para reducir el riesgo de electrochoque.

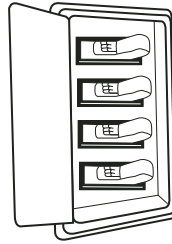

2

Paso 2

Determine el método de montaje a usar.

- A. Montaje con vara hacia abajo
- B. Montaje angular
Pieza Craftmade 45AD
(consulte al distribuidor)

IMPORTANTE: Si utiliza el método de montaje angular, revise que el ángulo del cielo raso no supere los 35°. Los ángulos mayores de 35° necesitarán un adaptador angular de 45°.

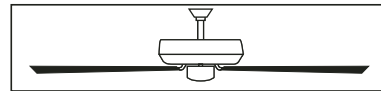

*Instalación con vara hacia abajo
(cielos rasos normales)*

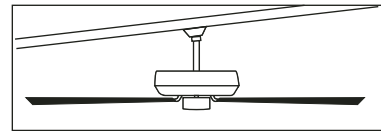

*Instalación con vara hacia abajo
(cielos rasos abovedados)*

3

Paso 3

Revise que las aspas queden por lo menos a 30" (76 cm) de toda obstrucción. Compruebe la longitud de la vara hacia abajo para que las aspas queden por lo menos a 7 pies (2 metros) del piso.

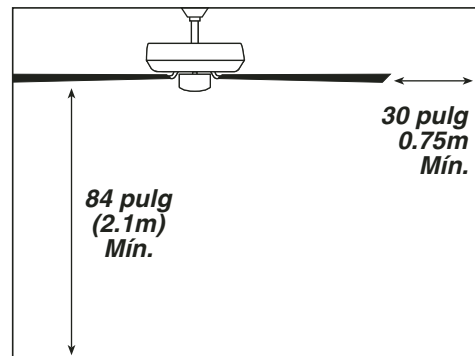

4

Paso 4

Antes de sujetar el soporte de montaje, atornille el gancho "J" (S11) en la caja de salida del techo como medio de soporte secundario. Asegure el soporte de montaje (1) a la caja de salida (A) apretando los tornillos del soporte y las arandelas (S3) como se muestra. Si no se monta en una caja de salida, use tornillos para madera (S1) y arandelas (S3), montando firmemente en una viga del cielo raso. **En este punto deben insertarse los tornillos de cúpula (S2) en el soporte.**

NOTA: No monte directamente en paneles de yeso o láminas de techo.
NOTA: La instalación del Gancho J es un requisito canadiense sólo.

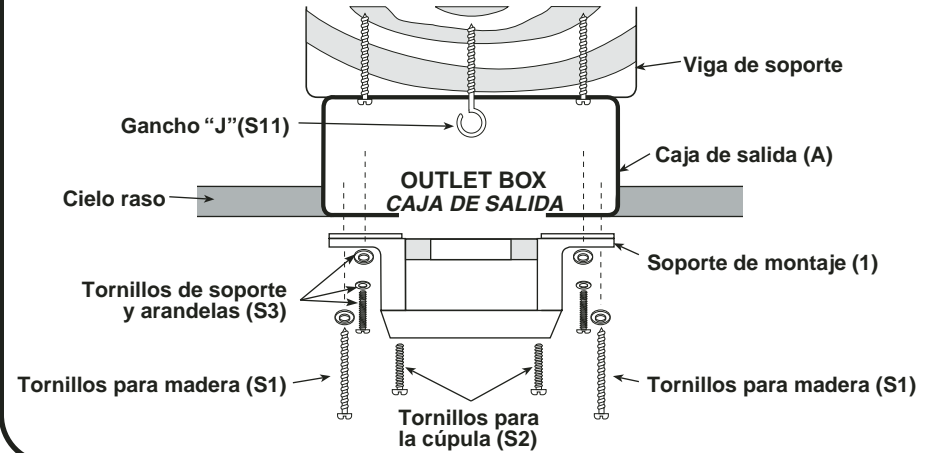

5

Paso 5

Encuentre el ensamblaje de la vara hacia abajo (#2). Afloje el tornillo de bola en la bola colgante negra para soltar el pasador de cierre. La bola colgante negra se deslizará hacia abajo. Quite el tornillo de tierra y el cable verde de tierra. Quite la bola colgante del ensamblaje de la vara hacia abajo y guarde todas las piezas. Inserte los cables del ventilador a través de la vara hacia abajo. Una el accesorio de la vara hacia abajo con la vara y fije con los tornillos para el accesorio de la vara hacia abajo. Atornille la vara hacia abajo a la parte superior de la caja del motor del ventilador, y fíjese que los cables hayan sido jalados totalmente.

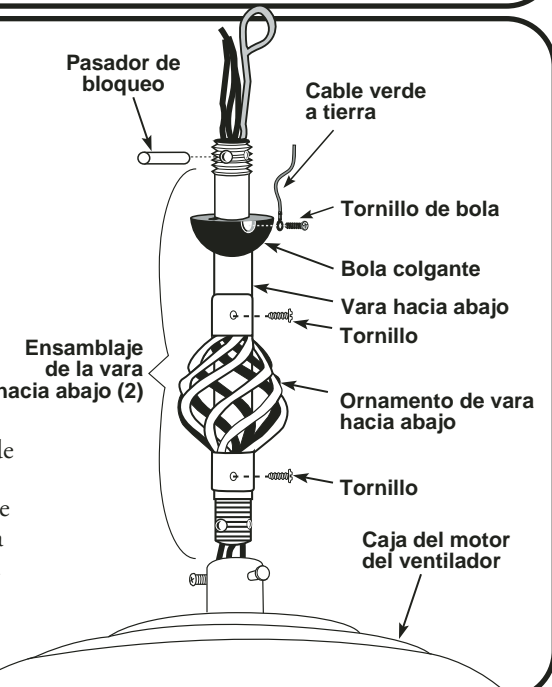

6

Paso 6

Sitúe la vara hacia abajo de manera que el agujero en la misma quede alineado con el agujero en el acoplamiento del motor. Inserte el perno de seguridad (S8) en el acoplamiento y la vara hacia abajo e instale la tuerca. Apriete bien. Apriete el tornillo de fijación "A" contra la vara hacia abajo. Reinstale la cubierta de la caja del interruptor (6) colocándola sobre la vara hacia abajo y enchufando el cable de antena negro. Apoye la cubierta del interruptor sobre la caja del motor (7) y gírela firmemente en sentido horario hasta que esté segura. Coloque la cúpula (3) sobre la vara hacia abajo (#2). Reinstale la bola colgante, inserte el pasador colgante en la vara hacia abajo y apriete el tornillo de fijación "C" en la bola colgante al interior de la vara hacia abajo.

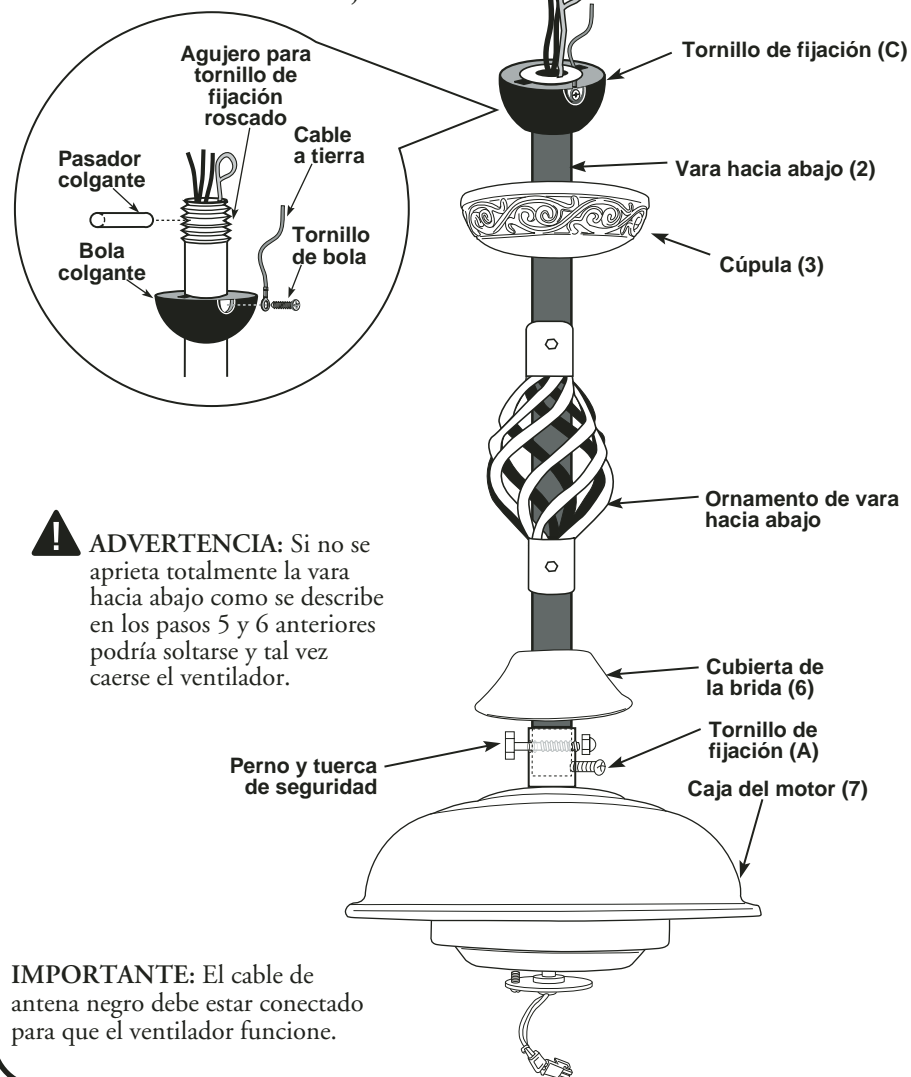

! ADVERTENCIA: Si no se aprieta totalmente la vara hacia abajo como se describe en los pasos 5 y 6 anteriores podría soltarse y tal vez caerse el ventilador.

IMPORTANTE: El cable de antena negro debe estar conectado para que el ventilador funcione.

7

Paso 7

Para mayor seguridad, instale un lazo de alambre de acero desde el ventilador al gancho "J" (S11) en la caja de salida. Sujételo pasando la amarra (S12) por el cable de seguridad y el gancho "J". Apriete bien la amarra. Levante el ventilador hacia el soporte de montaje (1). Gire la caja hasta que la bola colgante se asiente en el hueco de la bola (se debe escuchar un chasquido).

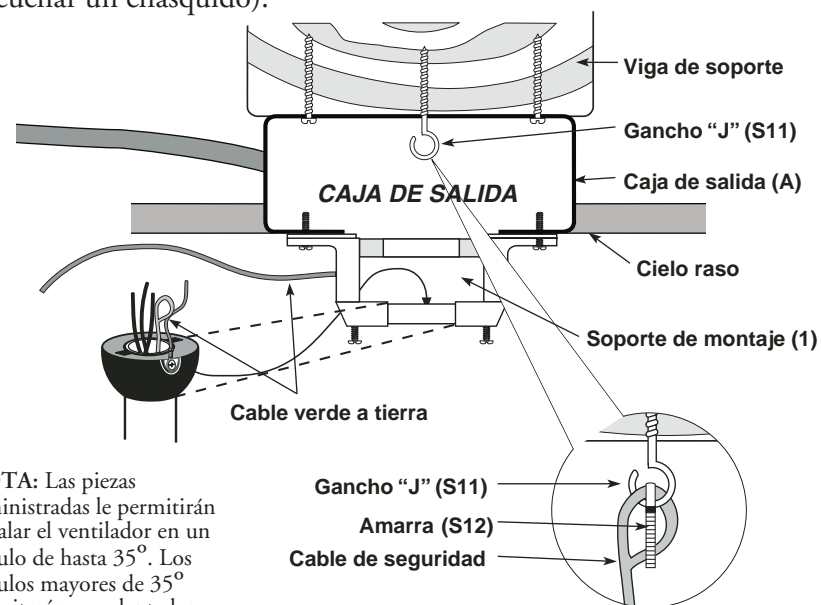

NOTA: Las piezas suministradas le permitirán instalar el ventilador en un ángulo de hasta 35°. Los ángulos mayores de 35° necesitarán un adaptador angular de 45° (consulte con el proveedor).

NOTA: La instalación del Gancho "J" es un requisito canadiense sólo.

! ADVERTENCIA: Móntelo en la caja de salida marcada "acceptable for fan support" (aceptable como soporte del ventilador) con los tornillos suministrados con la caja para reducir el riesgo de incendio o lesiones personales. La mayoría de las cajas de salida de uso común para el soporte de portalámparas no son aceptables para el soporte del ventilador y podría ser necesario reemplazarlas. Consulte con un electricista competente en caso de dudas.

8

Paso 8

1. Conecte los cables del ventilador a los del techo: el cable blanco del ventilador con el cable blanco de salida, negro con negro y verde con verde. Se incluyen los conectores de cables (S6) para su conveniencia. Si hay un cable azul adicional, conéctelo también con el cable negro. (El paquete de iluminación opcional puede cablearse a interruptores individuales de pared, si se prefiere.)

2. Después de efectuar las conexiones, gire los empalmes hacia arriba y empújelos con cuidado dentro de la caja de salida. Separe los cables azul y negro en un lado de la caja y los cables blanco y verde en el otro lado.

Hay 4 cables de colores que salen de la parte superior del motor (incluido el cable a tierra).

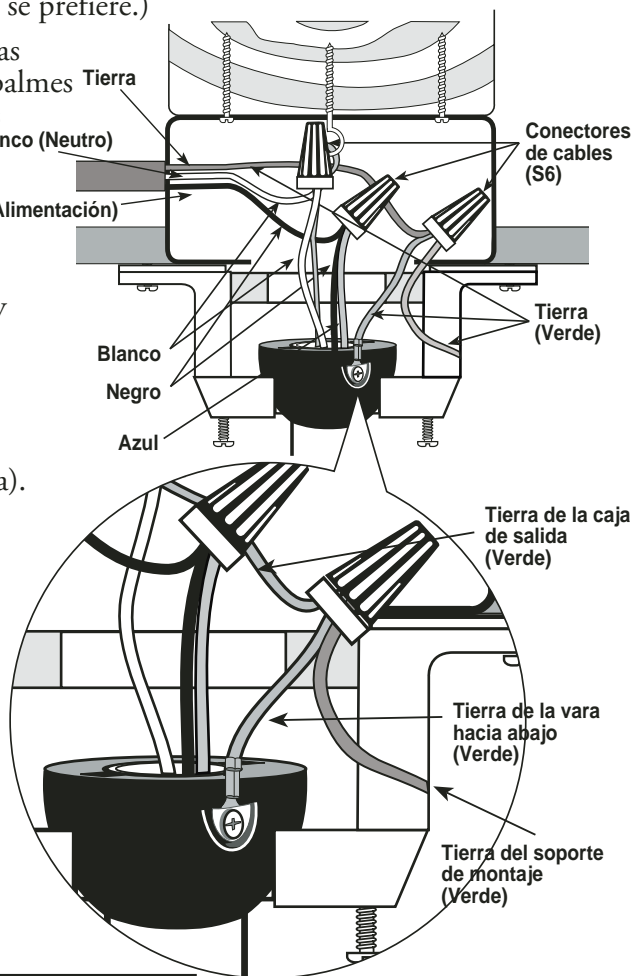

Conexiones de cables

Caja de salida Cables del ventilador

Negro	Negro (Cable energizado para el ventilador)
Verde	Verde (Cable a tierra)
Blanco	Blanco (Cable neutro)
Negro	Azul (Cable del paquete de luces)

9

Paso 9

Instale la cúpula (3) en el soporte de montaje colocando los tornillos (S2) en la ranura de la cúpula. Gire en el sentido de las manecillas del reloj para bloquearla en su sitio. Apriete los tornillos firmemente.

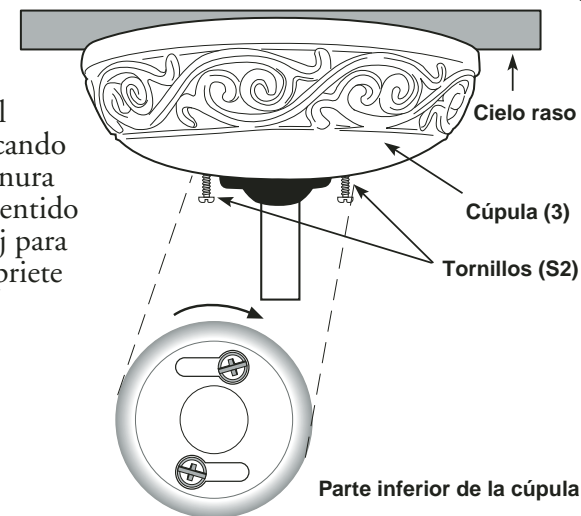

10

Paso 10

Para montar las aspas, ponga el soporte del asa (5), empaquetadura (11), el asa (5) y los ornamentos del asa (12) de tal modo que todos los agujeros de los tornillos queden alineados (como se muestra en la figura más abajo). Utilizando los tornillos de las aspas (S6), insértelos a través de la parte superior del soporte del asa, pasando por el asa y dentro del ornamento. Apriete firmemente.

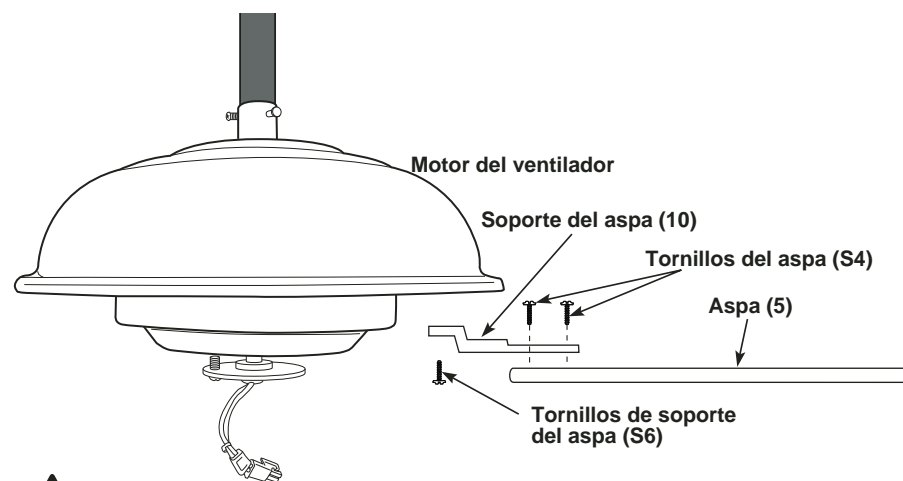

PRECAUCIÓN:

Instale los soportes de aspas en el motor solamente después de terminar la instalación del motor. Esto evitará daños a los soportes de las aspas, los cuales se han balanceado minuciosamente. **IMPORTANTE:** Retire los cojines de goma, guardando los tornillos del motor para la instalación.

11

Paso 11 Instalación de aspas

Usando los tornillos del motor (S5) incluidos, instale los conjuntos de aspas sobre el volante situado en el extremo inferior de la caja del motor alineando los agujeros tal como se muestra en el diagrama de abajo. Verifique que las empaquetaduras de los brazos de las aspas (S7) estén entre el volante y el brazo del aspa. Instale los seis (6) conjuntos de aspas.

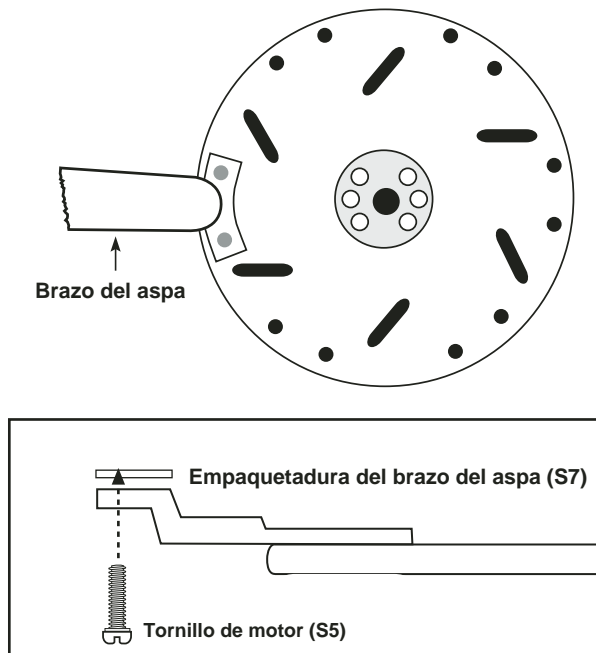
**12**

Paso 12

Conecte el soporte de montaje del vidrio (3) a la base del motor con los tornillos suministrados. Los tornillos se incluyen en la bolsa de partes con el soporte

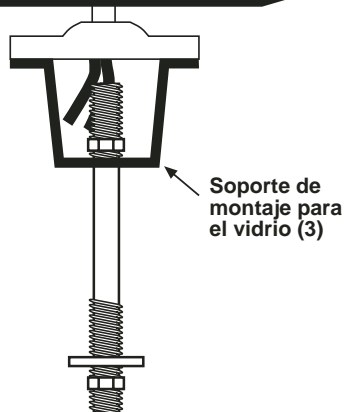
**13**

Paso 13

Instale dos de los tornillos de la placa del portalámparas (S10) en la base de la caja del motor (7), dejando espacio para instalar la placa del portalámparas. Antes de instalar la placa del portalámparas, una el cable negro de la placa del portalámparas al cable negro de la caja del motor conectando los enchufes. Hecho esto, una el cable blanco de la placa del portalámparas al cable blanco de la caja del motor. Instale la placa del portalámparas (8) a la base de la caja del motor girando la placa del portalámparas hacia adentro de las ranuras en forma de bocallave, cuidando de no apretar los cables. Instale los dos tornillos restantes en los agujeros, tal como se muestra en el diagrama. Asegure bien todos los tornillos.

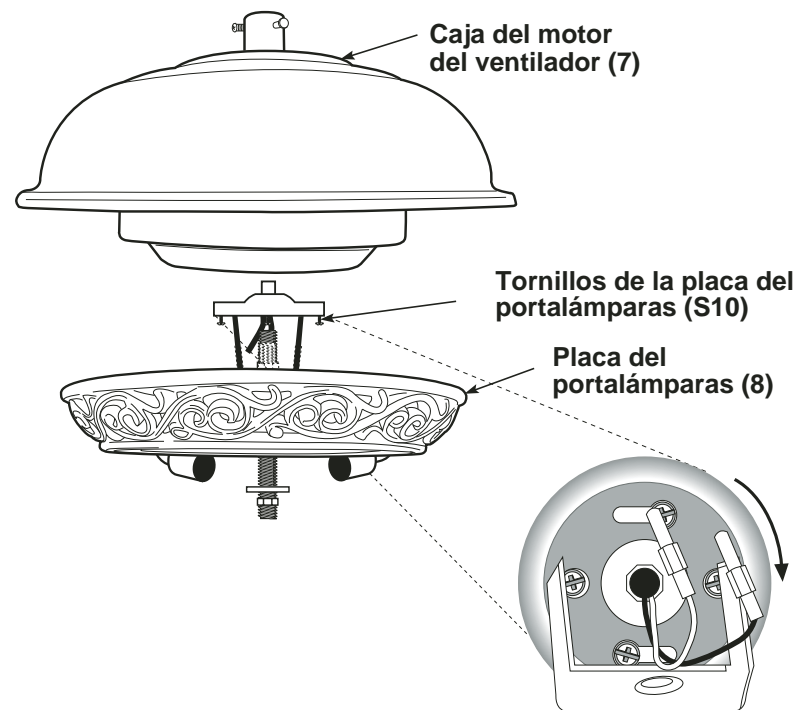

14

Paso 14
Modelo: CA60
Vidrio de alabastro

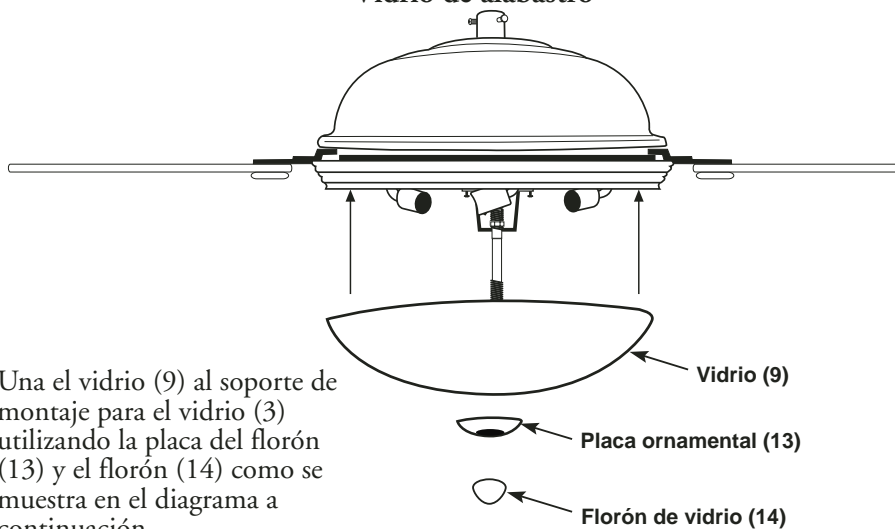

Una el vidrio (9) al soporte de montaje para el vidrio (3) utilizando la placa del florón (13) y el florón (14) como se muestra en el diagrama a continuación.

15

Instrucciones de cableado

NOTA: Siga las instrucciones incluidas con el ventilador de techo para cablearlo.

ADVERTENCIA: Para evitar el recalentamiento y posible daño a este dispositivo y otro equipo, no lo instale para controlar un tomacorriente, luces fluorescentes, transformador o electrodoméstico a motor, excepto por los ventiladores para los cuales se diseñó este control. Use este dispositivo con alambre de cobre o revestido en cobre únicamente. Con alambre de aluminio, use dispositivos marcados CO/ALR únicamente.

1. Quite el aislamiento para exponer el alambre de cobre de $\frac{1}{2}$ pulg. al extremo de los conductores del circuito. Mantenga rectos los extremos de los cables.
2. Conecte los cables como sigue, según el diagrama de cableado: cada uno de los cables guía negros a la línea negra con corriente, y el cable verde a tierra al cable de cobre de salida. Una los extremos desnudos. Empuje firmemente los cables en el conector. Atornille el conector de tornillo en sentido horario hasta que no quede cobre desnudo a la vista. Afiance el conector con cinta aislante.
PRECAUCIÓN: Nunca conecte el cable neutro blanco al Control TCS+.
3. Asegúrese de que la pila esté instalada correctamente en el interruptor. Ésta ya debería estar instalada en el interruptor, pero confírmelo antes de instalar la placa de montaje (ver diagrama). Nota: El código de reemplazo de la pila es 23 A, 12 Voltios.
4. Monte el dispositivo con los tornillos largos de montaje (incluidos). Instale la placa para la pared y apriete los tornillos de la cubierta.
5. Restaure el suministro eléctrico en el cortacircuitos o fusible. Esto completa la instalación.

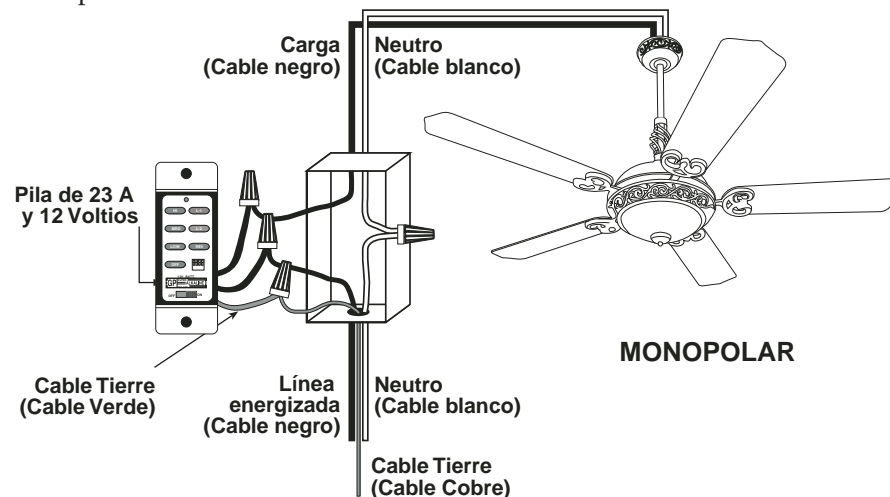

Conecte los cables negros del ventilador al cable negro de salida. Conecte el cable blanco del ventilador al cable blanco de salida y al cable conductor a tierra verde desde el conductor a tierra al circuito de suministro (consulte la figura A). Utilice los conectores de cable suministrados con el ventilador. No debe haber hilos sueltos ni conexiones sueltas. Gire los empalmes hacia arriba y empuje con cuidado todas las conexiones dentro de la caja de salida. Cuando se empleen interruptores de pared, estos deben ser aprobados por UL para uso con un ventilador de techo.

PRECAUCIÓN: Siempre apague la corriente en el cortacircuitos antes de intentar conectar los cables.



Figura A



Figura B

Conexiones eléctricas continuación...

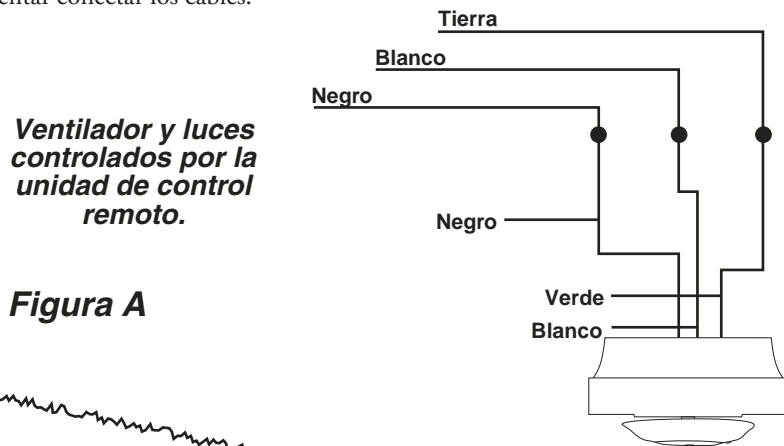

Figura C

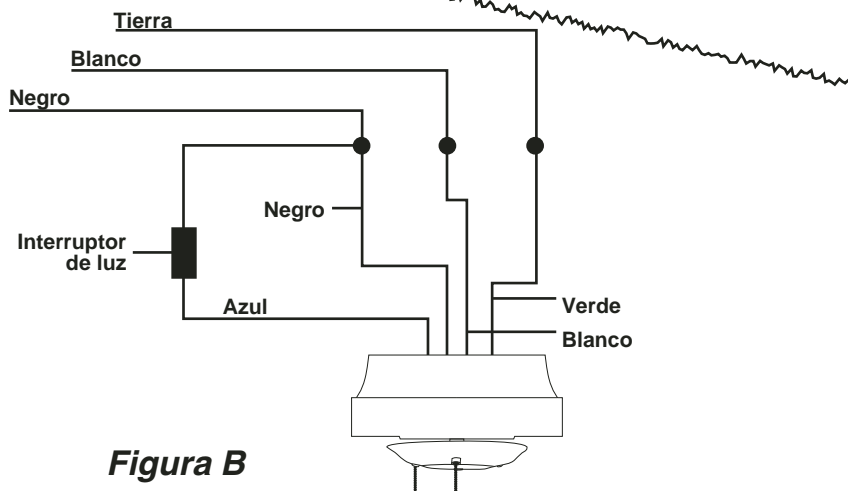
Ajuste de los interruptores de frecuencia

Un conjunto de interruptores de frecuencia preajustados de fábrica operan la unidad de control para la pared. Hay dos conjuntos de interruptores de frecuencia. Los interruptores del control de pared están situados en el panel delantero, debajo de la placa de inserción. Los interruptores del ventilador están situados en el módulo receptor sobre el ventilador (consulte el diagrama). Los interruptores pueden colocarse en cualquier posición, siempre que sea la misma posición tanto para el interruptor de la unidad para la pared como el interruptor del módulo receptor. Todos los transmisores y módulos (RF) vienen de la fábrica con los interruptores "DIP" colocados en la posición de ENCENDIDO (ON).

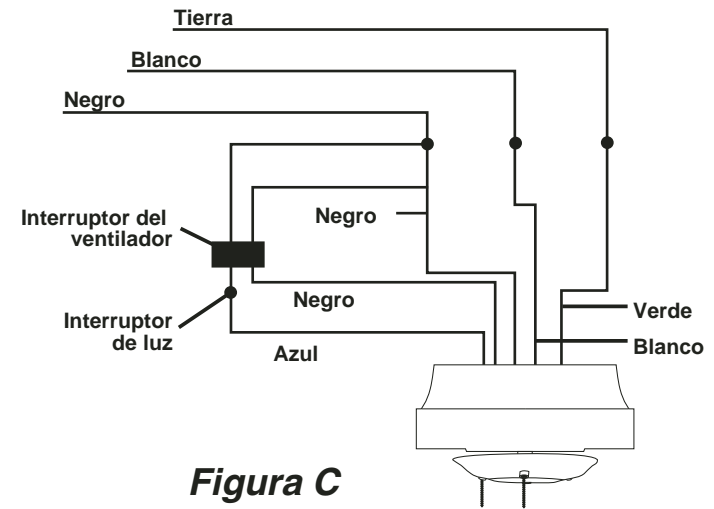
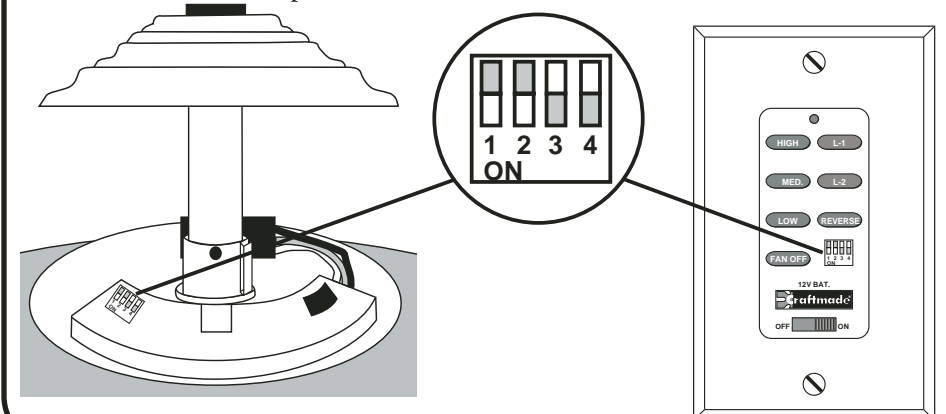

Instrucciones de uso

ENCENDIDO/APAGADO	Para un paro de emergencia.
ALTO	Controla la velocidad del motor del ventilador Oprima el botón una vez y suéltelo para seleccionar la velocidad deseada
MEDIO	
BAJO	
REVERSA	Controla de dirección de las aspas del ventilador. Oprima una vez y suéltelo para invertir la dirección de las aspas del ventilador.
VENTILADOR APAGADO	Apaga el motor del ventilador. Oprima una vez para apagar. Para arrancar nuevamente el motor, oprima uno de los botones de velocidad del motor.
L-1	No controla ninguna función en este ventilador.
L-2	Controla la función de encendido y apagado (on/off) así como la intensidad para el juego integrado de luz. Para encender y apagar, empuje y suelte; para reducir toda la gama de luz, mantenga empujado hacia abajo.
NOTA:	Los botones “Alto”, “Medio” o “Bajo” pueden usarse para arrancar el motor del ventilador. La velocidad del ventilador puede cambiarse en cualquier momento.

Problemas Comunes

Problema A: El ventilador no arranca

- Soluciones:
1. Revise el fusible o disyuntor y cámbielo si es necesario.
 2. Apague la alimentación eléctrica y revise todos los conectores de cables.
 3. Inspeccione el interruptor TCS de encendido / apagado y el interruptor selector de control para la pared. Consulte las instrucciones de funcionamiento.

Problema B: El ventilador es demasiado ruidoso

- Soluciones:
1. Revise que estén apretados y debidamente asentados todos los tornillos del ensamblaje del ventilador.
 2. Compruebe que el soporte de montaje esté instalado correctamente.
 3. Compruebe que la unidad de luz y el vidrio estén correctamente instalados y apretados.
 4. Si se usa el control de pared, revise que no sea del tipo transformador o de velocidad variable.

Problema C: El ventilador se balancea

- Soluciones:
1. Revise que todas las aspas estén atornilladas firmemente en sus soportes.
 2. Revise que todos los soportes de las aspas estén atornilladas firmemente en el motor.
 3. Revise el peso de las aspas. Todas nuestras aspas se pesan en balanzas electrónicas. El peso aparece en el reverso del aspa cerca del extremo del motor. Todas las aspas deben tener el mismo peso para evitar que el ventilador se balancee.
 4. Se adjunta un paquete de balanceo, si es necesario.

Peso: El peso del ventilador completo, incluido el herraje de montaje es de 36 lbs. (16.3 kg).



Ventilateurs de plafond Artistry

AY56

CRAFTMADE
air • light • sound

Veillez lire et conserver ces consignes de sécurité

1. Pour éviter de vous électrocuter, débranchez l'alimentation électrique au niveau de l'interrupteur principal avant de procéder au câblage ou à l'entretien du ventilateur.
2. Tout le câblage doit être effectué en accord avec le code électrique national américain (ANSI/NFPA 70-1999) et les codes électriques locaux. L'installation électrique doit être effectuée par un électricien professionnel qualifié.
3. Une fois que les connexions ont été effectuées, les fils doivent être séparés. Le conducteur mis à la masse et le conducteur de mise à la masse de l'équipement doivent être mis d'un côté de la boîte de sortie et le conducteur non mis à la masse de l'autre côté.
4. Une fois qu'elles ont été faites, les épissures doivent être tournées vers le haut et les fils doivent être soigneusement rentrés dans la boîte de sortie.
5. Le conducteur mis à la masse du ventilateur doit être branché sur le conducteur mis à la masse de l'alimentation électrique, et le conducteur non mis à la masse du ventilateur doit être branché sur le conducteur non mis à la masse de l'alimentation électrique. Le conducteur du ventilateur destiné à la mise à la masse de l'équipement doit être connecté à un conducteur de mise à la masse de l'équipement.
6. Le ventilateur ne peut être installé dans un endroit où il pourrait être mouillé.
7. Pour éviter les incendies, les décharges électriques ou les blessures, branchez le ventilateur sur une boîte de sortie marquée « Prise en charge de ventilateur » et utilisez les vis de montage fournies avec la boîte de sortie.
8. Par mesure de sécurité et pour obtenir les meilleurs résultats possibles, nous vous conseillons de faire assembler et installer votre ventilateur par un électricien professionnel.
9. ATTENTION : pour éviter les incendies ou les décharges électriques, n'utilisez jamais ce ventilateur avec un dispositif de contrôle de la vitesse à l'état solide.
10. Pour éviter de vous blesser, ne pliez jamais les supports de pales lorsque vous les installez, les équilibrez ou que vous nettoyez le ventilateur. N'insérez jamais d'objet entre les pales en mouvement du ventilateur.

Avant l'assemblage

1. Vérifiez que la tension du ventilateur (120) est compatible avec votre système électrique.
2. Assurez-vous que le carton d'emballage contient toutes les pièces mentionnées dans la liste des pièces.

REMARQUE : une fois le moteur déballé, placez-le sur un tissu doux pour éviter que sa surface décorée ne soit endommagée.

ATTENTION : avant de procéder à l'installation du ventilateur, choisissez un endroit où ses pales seront à une distance d'au moins 2 m (7 pi) de tout objet environnant et du sol. Installez une boîte de sortie au plafond ou bien utilisez une boîte existante.

ATTENTION : n'installez pas le ventilateur sur des cloisons sèches ou du plâtre. Pour que l'appareil soit correctement fixé, accrochez les supports de montage à une poutrelle ou à une poutre au moyen des deux vis à bois n° 1. Si l'emplacement choisi n'a pas de poutre de soutien acceptable, installez une armature de 2 po X 4 po entre les poutrelles du plafond pour y accrocher le ventilateur.

Outils nécessaires à l'installation

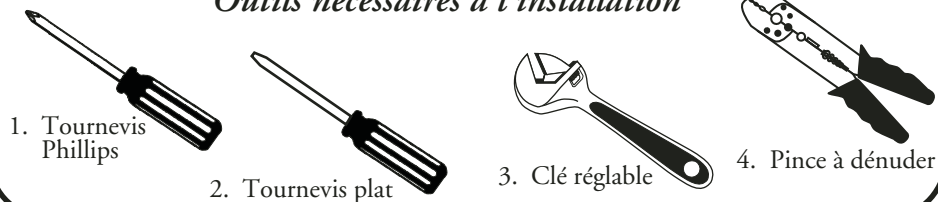

Composants inclus

Pièces	Quantité
1. Support de montage	1
2. Assemblage de la tige de suspension Tige de 15 cm (6 po) fournie (Utilisez la longueur désirée)	1
3. Écrou de support de montage et rondelle pour verre	1
4. Coupelle	1
5. Pales (vendues séparément)	5
6. Couvre-bride	1
7. Boîtier du ventilateur et du moteur	1
8. Fixture Plate	1
9. Verre	1
10. Bras de pale	5
11. Interrupteur mural	1
12. Ornement de tige	1
13. Plat de Finial	1
14. Finial	1

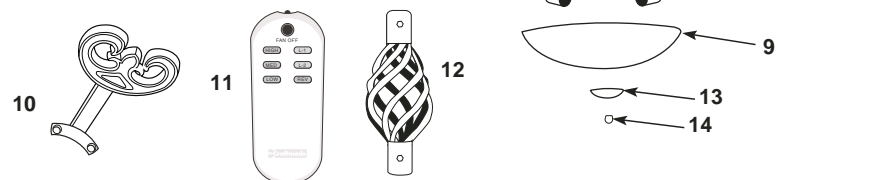

Paquet de vis	Quantité
S1. Vis à bois	2
S2. Vis (pour coupelle)	3
S3. Vis et rondelles des supports	2
S4. Vis des pales	16
S5. Vis du moteur (quatre vis sur le moteur)	11
S6. Connecteurs de fils	3
S7. Boulon et écrou de sécurité	1
S8. Vis de support de verre	2
S9. Vis de plaque de dispositif d'éclairage	4
S10. Crochet en « J »	1
S11. Bride	1
S12. Vis à Assemblage de la tige de suspension	2

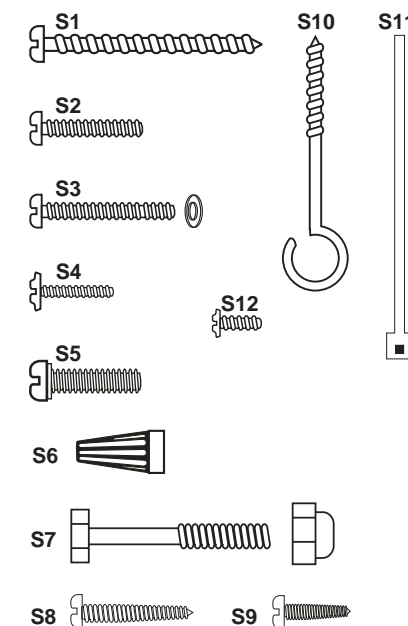

Préparation

! **Important:** lorsque vous utilisez une boîte de sortie existante, assurez-vous que cette dernière est correctement attachée à la structure du bâtiment et qu'elle peut soutenir le poids total du ventilateur. Le non-respect de cette consigne peut entraîner de graves blessures, voire la mort.

1

Étape 1

Désactivez les disjoncteurs et l'interrupteur mural régissant les conducteurs d'alimentation du ventilateur.

! **Avertissement:** le non débranchement de l'alimentation électrique avant l'installation du ventilateur peut entraîner de graves blessures, voire la mort. Pour éviter les décharges électriques, ce ventilateur doit être installé avec un interrupteur mural isolant.

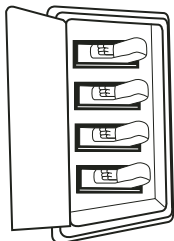

2

Étape 2

Choisissez la méthode de montage que vous désirez utiliser.

- A. Montage à l'aide d'une tige de suspension
- B. Montage sur une surface inclinée
Pièce Craftmade n° 45AD
(consultez votre revendeur)

IMPORTANT: si vous utilisez la méthode de montage inclinée, vérifiez que l'angle du plafond est inférieur à 35°. Si votre plafond est incliné à un angle supérieur à 35°, vous devrez utiliser un adaptateur d'angle à 45°

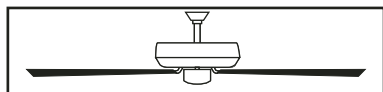

Montage à l'aide d'une tige de suspension
(Plafonds normaux)

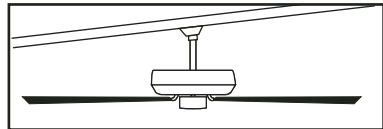

Montage à l'aide d'une tige de suspension
(Plafond en pente)

3

Étape 3

Assurez-vous que les pales du ventilateur sont à 75 cm (30 po) minimum de toute obstruction. Mesurez la tige de suspension pour vous assurer que les pales sont à au moins 2 mètres (7 pi) du sol.

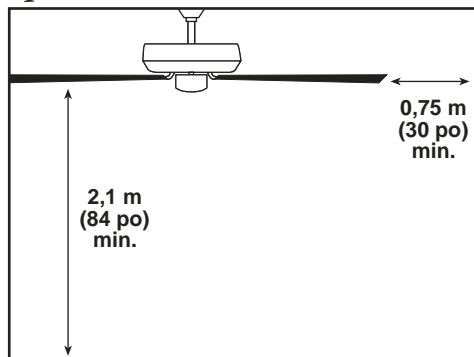

4

Étape 4

Avant de fixer le support de montage, vissez le crochet en « J » (S11) sur la boîte de sortie du plafond, pour qu'il serve de dispositif de soutien supplémentaire. Fixez le support de montage (n° 1) à la boîte de sortie (A) en resserrant les vis (S3) et les rondelles (S4) de support de la manière illustrée. Si vous n'installez pas le ventilateur sur une boîte de sortie, utilisez les vis à bois (S1) et les rondelles (S4) pour installer solidement l'appareil à une poutre du plafond. N'oubliez pas d'insérer les vis de la coupelle (S2) dans le support. **REMARQUE :** n'installez pas le ventilateur directement sur du plâtre ou sur des carreaux de plafond.

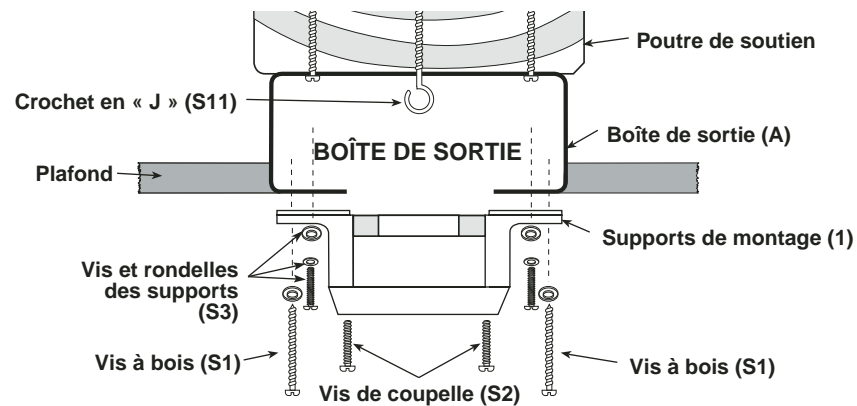

5

Étape 5

Repérez l'assemblage de tige de suspension (n° 2). Desserrez la vis de boule située sur la boule pendante noire pour dégager la goupille de verrouillage. La boule pendante noire glissera vers le bas. Retirez la vis de terre et le fil de terre vert. Retirez la boule pendante de la tige de suspension et conservez toutes les pièces. Insérez les fils du ventilateur à travers la tige de suspension. Vissez l'accessoire de tige de suspension à la tige de suspension au moyen des vis d'accessoire de tige de suspension. Vissez la tige de suspension dans la partie supérieure du boîtier de moteur du ventilateur, en faisant attention à ce que les fils soient complètement passés.

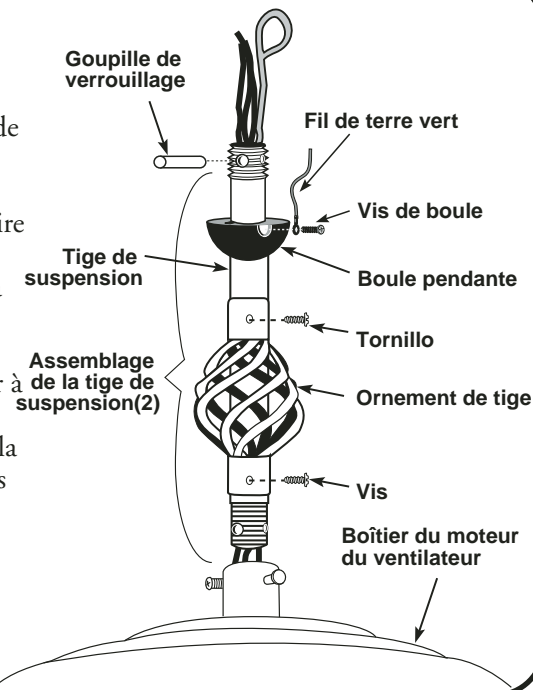

6

Étape 6

Placez la tige de suspension de manière à ce que son trou soit aligné avec celui de l'attelage du moteur. Insérez le boulon de sécurité (S8) dans l'attelage et la tige de suspension et fixez l'écrou. Serrez fermement. Serrez la vis de fixation « A » contre la tige de suspension. Enfoncez le couvre-bride (n° 6) sur l'assemblage de la tige de suspension jusqu'à ce qu'il couvre la bride. Placez la coupelle (3) sur la tige de suspension (n° 2). Remplacez la boule pendante. Pour cela, insérez la douille pendante dans la tige de suspension et serrez la vis de fixation « C » dans la boule pendante jusqu'à ce qu'elle pénètre dans la tige de suspension.

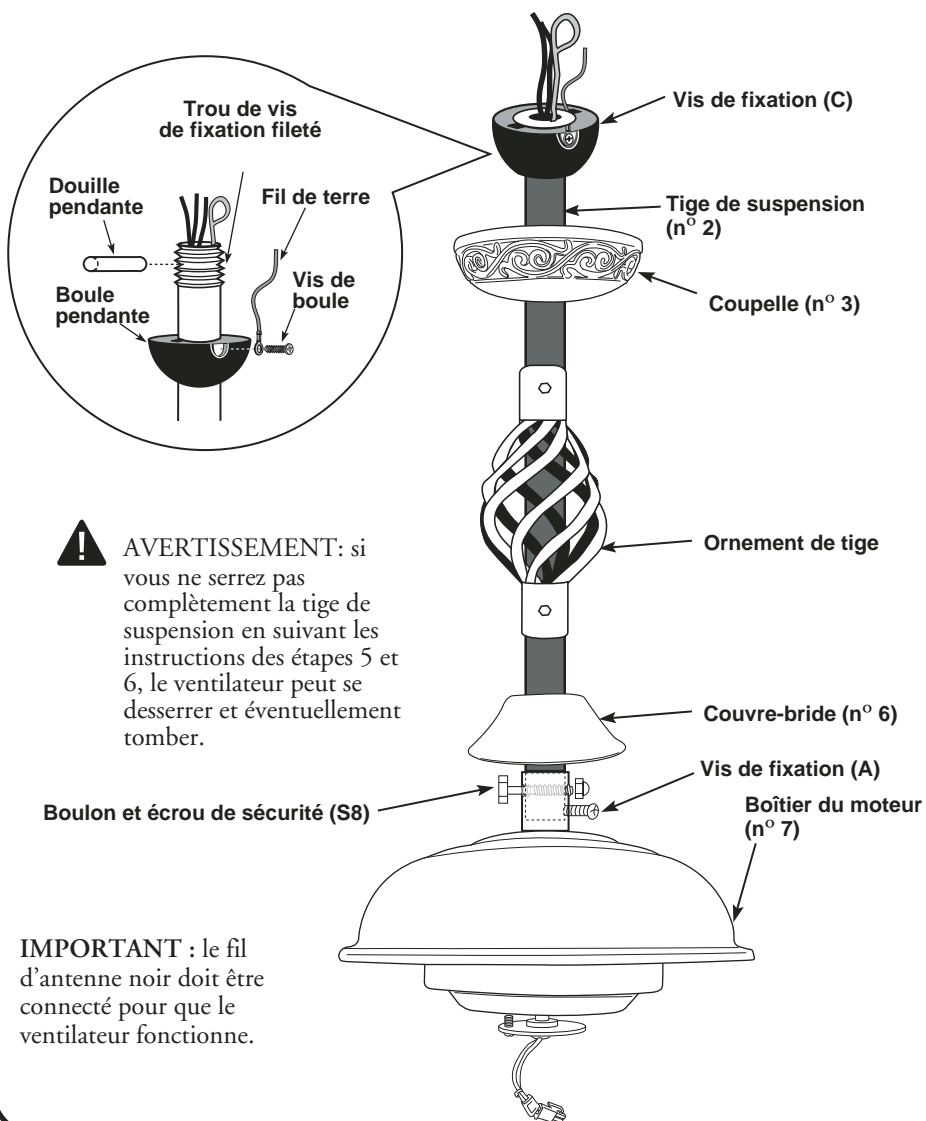

! **AVERTISSEMENT:** si vous ne serrez pas complètement la tige de suspension en suivant les instructions des étapes 5 et 6, le ventilateur peut se desserrer et éventuellement tomber.

IMPORTANT : le fil d'antenne noir doit être connecté pour que le ventilateur fonctionne.

7

Étape 7

Pour plus de sécurité, attachez le câble de sécurité du ventilateur au crochet en « J » (S11) accroché dans la boîte de sortie. Fixez l'installation en faisant passer la bride (S12) dans le câble de sécurité et dans le crochet en « J ». Resserrez fortement la bride. Installez le ventilateur sur le support de montage (n° 1). Faites pivoter le boîtier jusqu'à ce que la boule pendante s'installe dans son réceptacle (vous devriez entendre un dé clic).

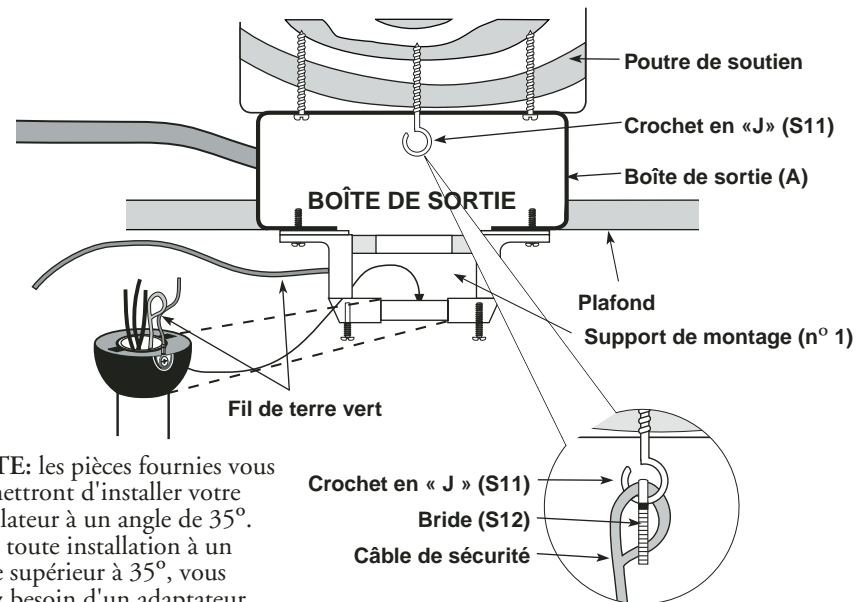

NOTE: les pièces fournies vous permettront d'installer votre ventilateur à un angle de 35°. Pour toute installation à un angle supérieur à 35°, vous aurez besoin d'un adaptateur d'angle à 45° (consultez votre revendeur).

NOTE: L'installation du crochet en « J » est une exigence canadienne seulement.

! **AVERTISSEMENT:** Pour éviter les incendies, les décharges électriques ou les blessures, branchez le ventilateur sur une boîte de sortie marquée « acceptable for fan support » (prise en charge de ventilateur) et utilisez les vis de montage fournies avec la boîte de sortie. La plupart des boîtes de sortie utilisées avec les dispositifs d'éclairage ne prennent pas en charge les ventilateurs et doivent être éventuellement remplacées. En cas de doute, consultez un électricien qualifié.

8

Étape 8

1. Connectez les fils du ventilateur à ceux du plafond : le fil de ventilateur blanc au fil de sortie blanc, le fil noir au fil noir et le fil vert au fil vert. Les connecteurs (S6) sont fournis au cas où vous en auriez besoin. S'il existe un fil bleu supplémentaire, connectez-le au fil noir.

(Un kit d'éclairage en option peut être connecté à des interrupteurs muraux).

2. Une fois que les connexions ont été effectuées, tournez les épissures vers le haut et faites rentrer soigneusement le câblage dans la boîte de sortie. Placez les fils bleus et noirs d'un côté de la boîte et les fils blancs et verts de l'autre côté.

Des fils de quatre couleurs différentes sortent du dessus du moteur (y compris le fil de terre).

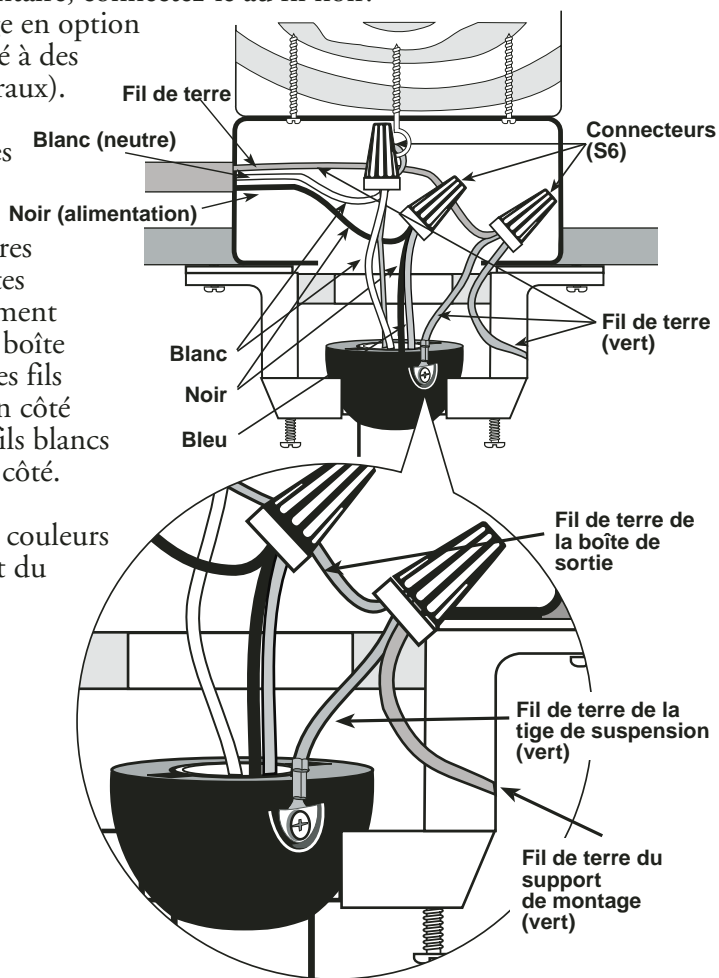

Fils de connexion

Boîte de sortie	Fils du ventilateur
Noir	Noir (Fil chargé du ventilateur)
Vert	Vert (Fil de terre)
Blanc	Blanc (Fil neutre)
Noir	Bleu (Fil du kit d'éclairage)

9

Étape 9

Fixez la coupelle (n° 3) au support de montage en insérant les vis (S2) dans ses fentes. Faites-la tourner dans le sens des aiguilles d'une montre pour l'installer. Serrez fortement les vis.

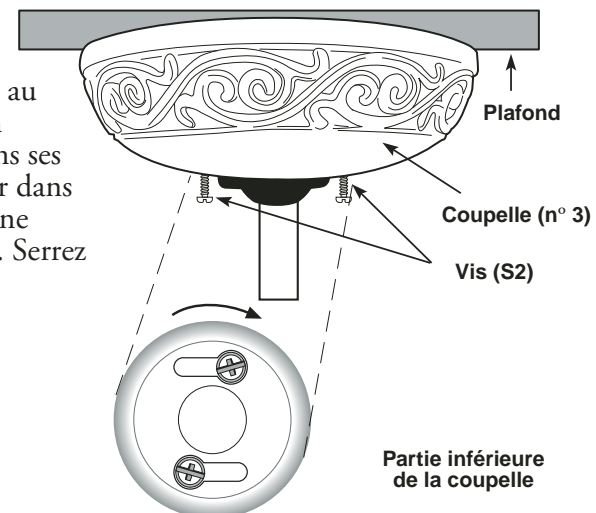

10

Étape 10

Pour monter les pales, placez un bras de pale (n° 10), un joint (11), une pale (n° 5) et un ornement de lame (n° 12) de façon à ce que tous les trous des vis soient alignés (comme indiqué sur le schéma ci-dessous). Insérez les vis de pales (S6) à partir du côté supérieur du bras de pale et enfoncez-les dans la pale et l'ornement. Serrez-les fermement.

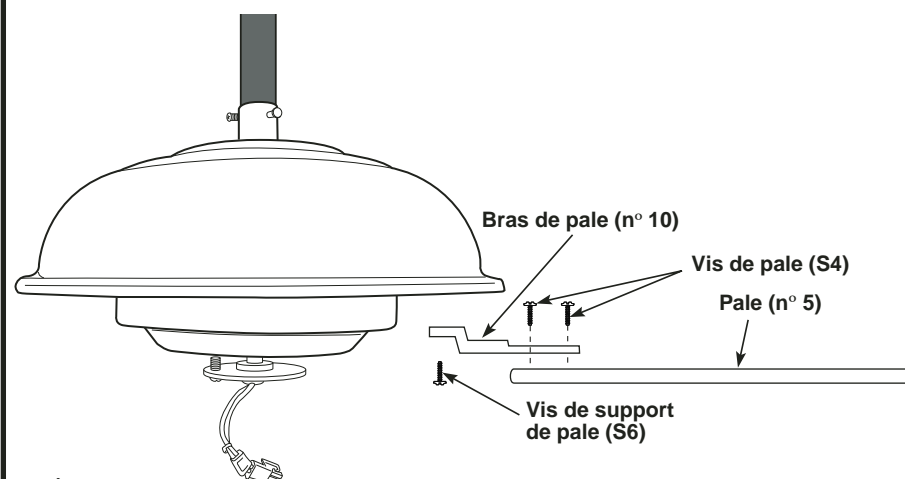

ATTENTION: ne fixez les supports de pales au moteur que lorsque ce dernier est totalement installé. Ainsi vous n'endommagerez pas les supports de pale qui ont été soigneusement équilibrés.
IMPORTANT: enlevez les coussinets de mousse en caoutchouc et conservez les vis de moteur pour l'installation.

11

Étape 11 Installation des pales

À l'aide des vis de moteur fournies (S5), installez les pales sur le volant qui se trouve au bas du boîtier du moteur en alignant les trous comme indiqué sur le schéma ci-dessous. Veillez à ce que les joints de bras de pales (S7) soient placés entre le volant et les bras. Fixez les cinq (5) pales.

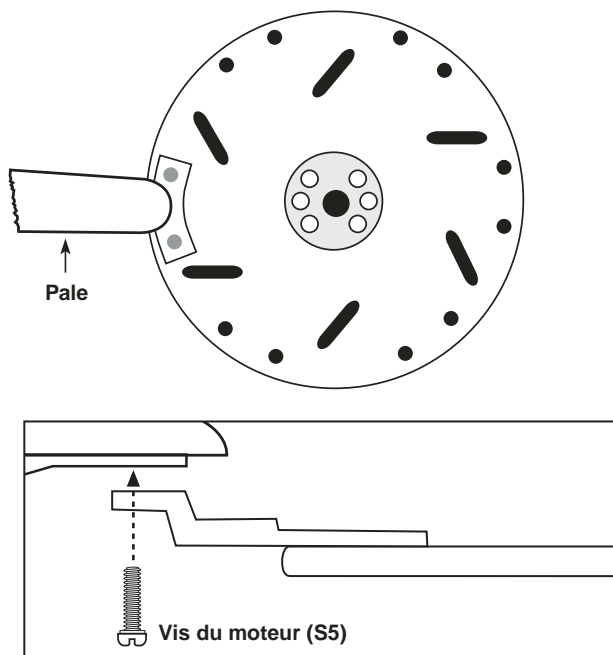
**12**

Étape 12

Fixez le support de montage de verre (3) à la base du moteur au moyen des vis fournies. Ces vis se trouvent dans le sachet de pièces qui accompagne le support.

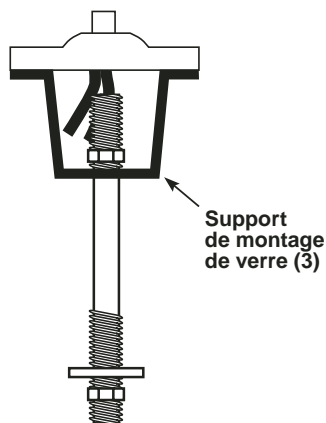
**13**

Étape 11

Enfoncez deux des vis (S10) de la plaque de dispositif d'éclairage dans la base (7) du boîtier de moteur de ventilateur en laissant un espace suffisant pour fixer la plaque. Avant de fixer cette dernière, raccordez le connecteur de son fil noir à celui du fil noir du boîtier de moteur. Raccordez ensuite le fil blanc de la plaque à celui du boîtier de moteur. Fixez la plaque à la base du boîtier de moteur en la faisant pivoter dans les fentes, en faisant attention de ne pas pincer les fils. Enfoncez les deux autres vis dans les trous correspondants comme indiqué sur le schéma. Serrez bien toutes les vis.

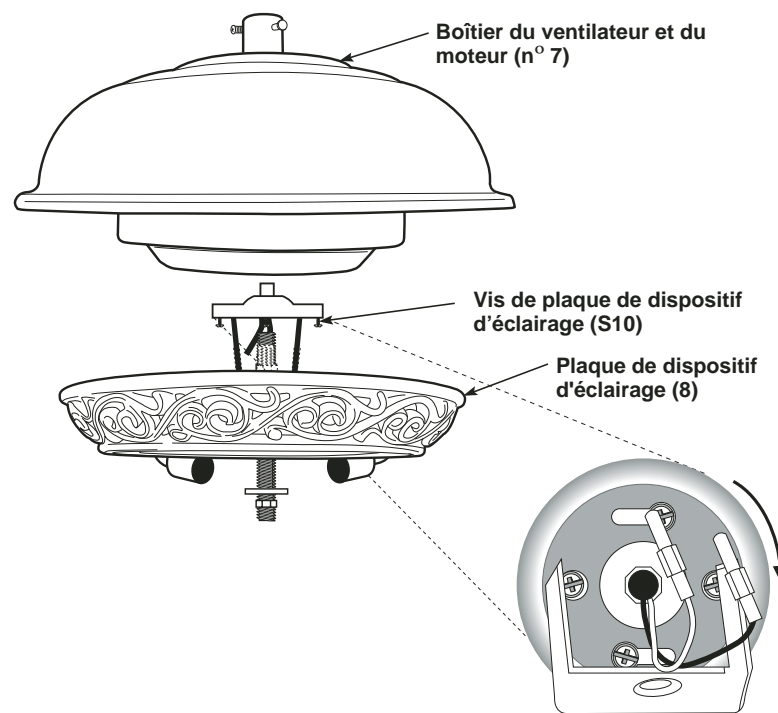

14

Étape 14
Modèle : CA60
Verre style albâtre

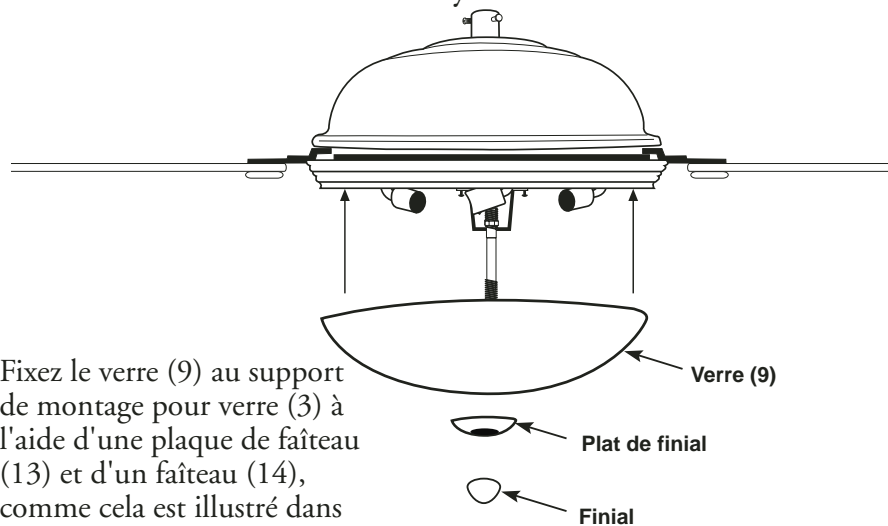

Fixez le verre (9) au support de montage pour verre (3) à l'aide d'une plaque de faîteau (13) et d'un faîteau (14), comme cela est illustré dans le diagramme ci-dessous.

15

Instructions de câblage

REMARQUE : câblez le ventilateur conformément aux instructions qui l'accompagnent.

ATTENTION : pour éviter de faire surchauffer et d'endommager la commande et d'autres appareils, ne pas installer la commande pour contrôler une prise de courant, un éclairage fluorescent, un transformateur ni un appareil à moteur autre que les ventilateurs pour lesquels elle est conçue. Ne l'utilisez qu'avec du fil de cuivre ou enrobé de cuivre. Seuls les dispositifs marqués CO/ALR peuvent être utilisés avec du fil en aluminium.

1. Dénudez 19 mm (3/4 po) de fil de cuivre à l'extrémité des connecteurs de circuits en enlevant l'isolant. Maintenez les extrémités dénudées bien droites.
2. Effectuez les raccordements suivants conformément au schéma de câblage : conducteurs noirs (deux) au fil secteur (sous tension) noir, fil vert de terre au fil de cuivre de la boîte de sortie. Maintenez les extrémités dénudées l'une contre l'autre. Enfoncez fermement les fils dans un connecteur et tournez celui-ci dans le sens horaire jusqu'à ce que le cuivre à nu n'apparaisse plus. Immobilisez le connecteur avec du chatterton.
3. Assurez-vous qu'une pile est installée correctement dans l'interrupteur. Celui-ci doit déjà en être pourvu mais vérifiez que c'est le cas avant d'installer la plaque de montage (voir le schéma). Remarque : le code de remplacement de la pile est 23 A 12 V.
4. Montez le dispositif au moyen des vis de montage longues (fournies). Installez la plaque murale et serrez les vis du couvercle.
5. Rétablissez l'alimentation au tableau électrique.

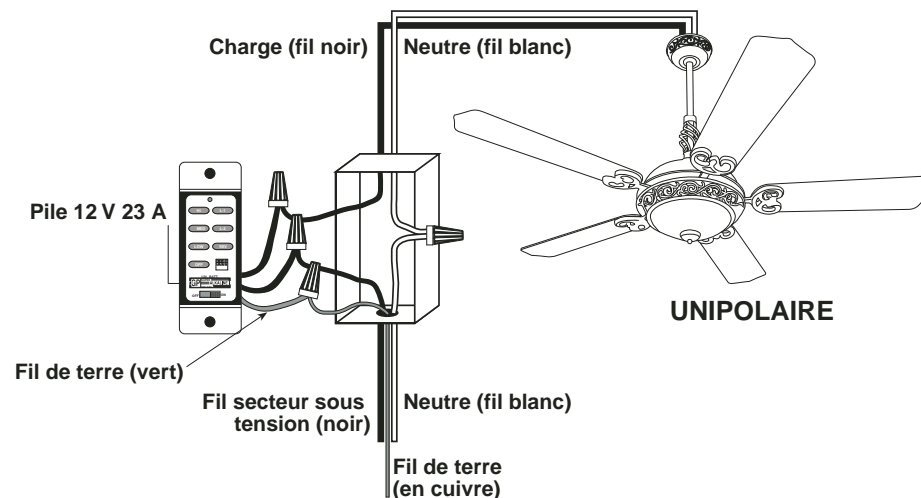

Connexions électriques

Branchez les fils bleu et noir du ventilateur (s'ils sont fournis) sur le fil noir de la boîte de sortie. Connectez le fil blanc du ventilateur au fil blanc de la boîte de sortie et connectez le fil de terre vert sortant du conducteur de mise à la terre au circuit d'alimentation (voir la figure A). Utilisez les connecteurs fournis avec votre ventilateur. Il ne peut y avoir de fil ou de connexion desserrée. Une fois que les fils ont été connectés, ils doivent être séparés de manière à ce que les fils vert et blanc soient d'un côté de la boîte de sortie et que les fils noir et bleu soient de l'autre côté. Faites pivoter les épissures vers le haut et faites soigneusement rentrer tous les fils dans la boîte de sortie. Consultez les figures B ou C pour obtenir un câblage différent, vous permettant de contrôler votre ventilateur à partir du mur. Les interrupteurs muraux utilisés doivent être homologués UL pour pouvoir fonctionner avec des ventilateurs de plafond.

REMARQUE : assurez-vous que l'interrupteur on/off [marche arrêt] du ventilateur est toujours sur « HIGH SPEED » si votre ventilateur est commandé par un interrupteur mural supplémentaire.

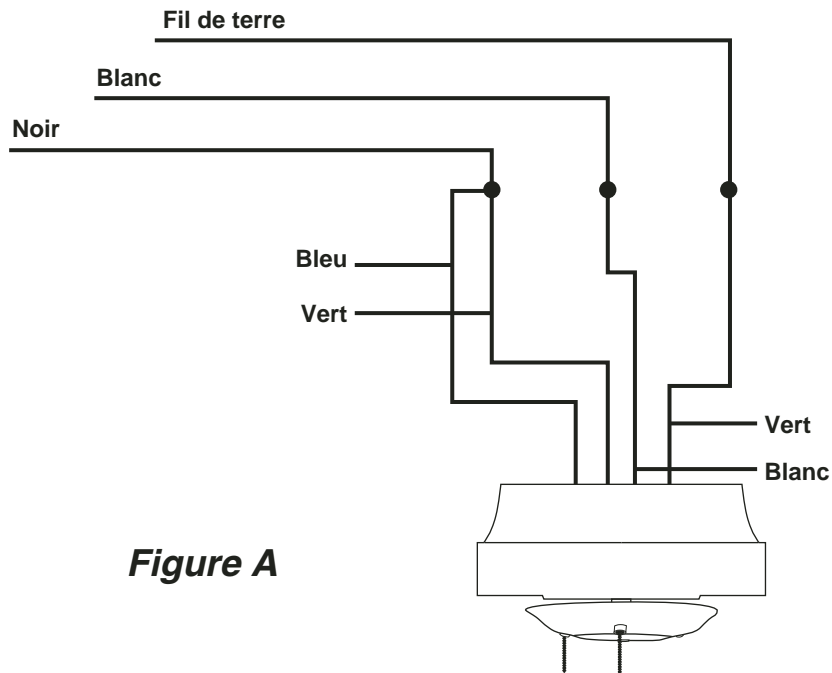

Connexions électriques (suite)

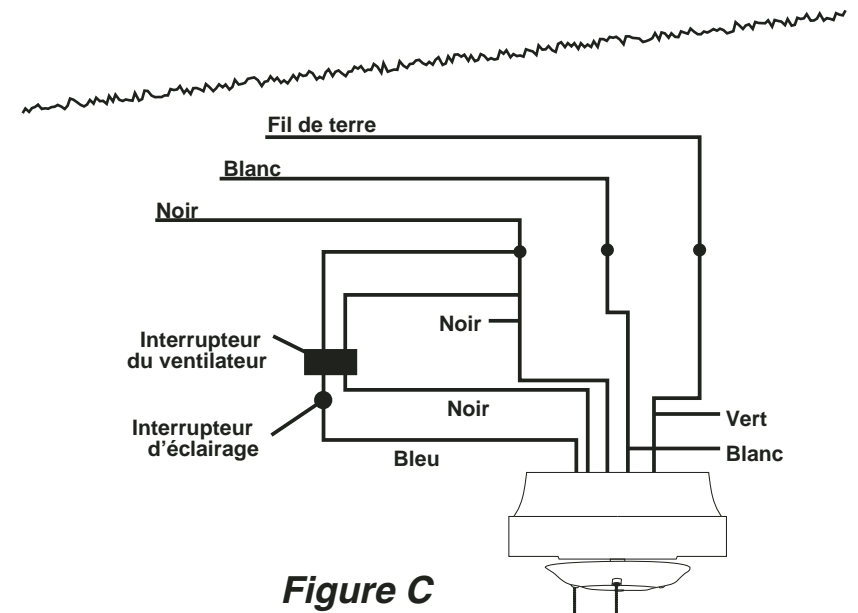
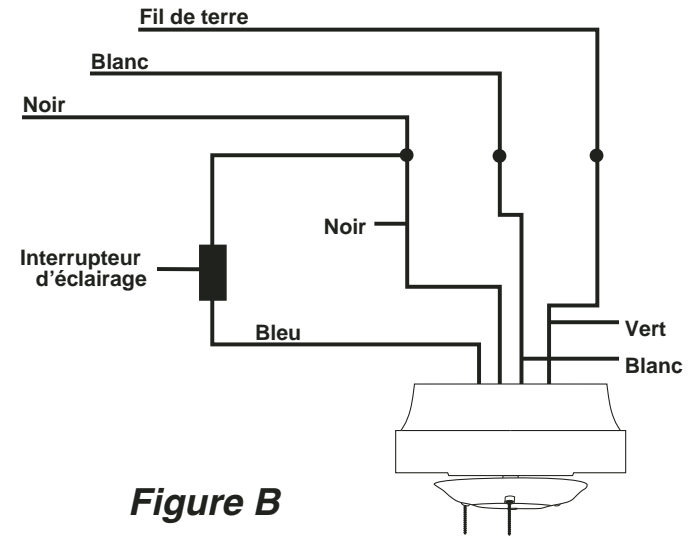

Réglage des interrupteurs de fréquence

La commande murale est commandée par un groupe d'interrupteurs de fréquence pré-réglés à l'usine. Il y a deux jeux d'interrupteurs de fréquence. Celui de la commande murale se trouve sur le panneau avant, sous la plaque rapportée. Celui du ventilateur se trouve dans le module récepteur en haut du ventilateur (voir le schéma). Les interrupteurs peuvent être réglés dans n'importe quelle position mais celle-ci doit être la même pour les interrupteurs de la commande murale et ceux du module récepteur. Tous les modules (à radiofréquence) et les émetteurs sortent d'usine avec leurs micro-interrupteurs réglés en position (ON).

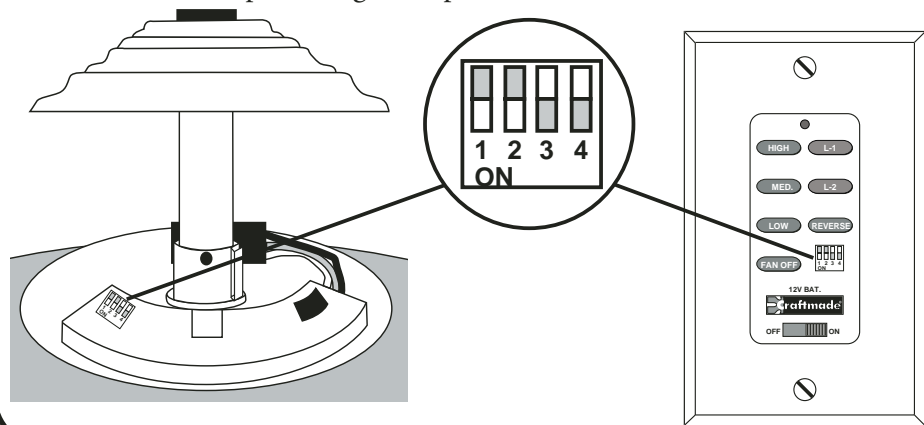

Instructions d'utilisation

ON/OFF	Pour arrêt d'urgence
HIGH MEDIUM LOW	Commande la vitesse du moteur du ventilateur. Pour choisir la vitesse désirée, appuyez une fois sur le bouton et relâchez-le.
REVERSE	Commande le sens de rotation des pales du ventilateur. Pour inverser le sens de rotation des pales, appuyez une fois et relâchez.
FAN OFF	Arrête le moteur du ventilateur. Appuyez une fois pour arrêter. Pour remettre le moteur en marche, appuyez sur l'un des boutons de vitesse du moteur.
L-1	Ne contrôle aucune fonction sur ce ventilateur.
L-2	Commande l'allumage/extinction et l'intensité du kit d'éclairage intégré. Appuyez et relâchez pour commander l'allumage/extinction. Maintenez enfoncé pour faire varier l'intensité sur toute sa plage.
REMARQUE :	Il est possible d'utiliser les boutons «High», «Medium» ou «Low» pour mettre le moteur du ventilateur en marche et de changer la vitesse du ventilateur à tout moment.

Problèmes fréquents

Problème A: Le ventilateur ne démarre pas

Solution :

1. Vérifiez les fusibles ou le disjoncteur et remplacez-les si besoin est.
2. Coupez l'alimentation électrique et vérifiez tous les connecteurs.
3. Vérifiez les interrupteurs on/off ainsi que l'interrupteur de commande mural. Consultez le mode d'emploi.

Problème B: Le ventilateur fait trop de bruit

Solution :

1. Vérifiez que toutes les vis du ventilateur sont serrées et correctement installées
2. Assurez-vous que le support de montage est correctement installé.
3. Assurez-vous que le kit d'éclairage et le verre ont été correctement réinstallés et fixés.
4. Si vous utilisez une commande murale, assurez-vous qu'il ne s'agit pas d'un transformateur ou d'une commande à vitesse variable.

Problème C: Le ventilateur oscille

Solution :

1. Vérifiez que toutes les pales sont correctement vissées sur les supports de pales.
2. Vérifiez que tous les supports de pales sont vissés fermement sur le moteur.
3. Vérifiez le poids des pales. Toutes nos pales sont pesées sur des balances électroniques. Le poids est marqué sur le dos de la pale, à côté de l'extrémité du moteur. Toutes les pales doivent avoir le même poids pour que le ventilateur n'oscille pas.
4. Un kit d'équilibrage des pales est fourni avec l'appareil.

Poids: Un ventilateur complet, c'est-à-dire avec le matériel d'assemblage, pèse 24 lbs. (10.9 kg).